

๙. ไม่เป็นผู้ได้รับเอกสิทธิ์หรือความคุ้มกัน ซึ่งอาจปฏิเสธไม่ยอมขึ้นศาลไทย เว้นแต่รัฐบาลของผู้ยื่นข้อเสนอได้มีคำสั่งสละเอกสิทธิ์และความคุ้มกันเช่นนั้น

๑๐. ผู้ยื่นข้อเสนอต้องมีผลงานก่อสร้างประเภทเดียวกันกับผลงานที่ประกวดราคาจ้างก่อสร้างในวงเงินไม่น้อยกว่า ๘๕๒,๙๕๐.๐๐ บาท (แปดแสนห้าหมื่นสองพันเก้าร้อยห้าสิบบาทถ้วน) และเป็นผลงานที่เป็นคู่สัญญาโดยตรงกับหน่วยงานของรัฐ หรือหน่วยงานเอกชนที่ มหาวิทยาลัยราชภัฏเชียงราย เชื่อถือ

๑๑. ผู้ยื่นข้อเสนอที่ยื่นข้อเสนอในรูปแบบของ "กิจการร่วมค้า" ต้องมีคุณสมบัติดังนี้

กรณีที่ข้อตกลงระหว่างผู้เข้าร่วมค้ากำหนดให้ผู้เข้าร่วมค้ารายใดรายหนึ่งเป็นผู้เข้าร่วมค้าหลัก ข้อตกลงระหว่างผู้เข้าร่วมค้าจะต้องมีการกำหนดสัดส่วนหน้าที่และความรับผิดชอบในปริมาณงานสิ่งของ หรือมูลค่าตามสัญญาของผู้เข้าร่วมค้าหลักมากกว่าผู้เข้าร่วมค้ารายอื่นทุกราย

กรณีที่ข้อตกลงระหว่างผู้เข้าร่วมค้ากำหนดให้ผู้เข้าร่วมค้ารายใดรายหนึ่งเป็นผู้เข้าร่วมค้าหลัก กิจการร่วมค่านั้นต้องใช้ผลงานของผู้เข้าร่วมค้าหลักรายเดียวเป็นผลงานของกิจการร่วมค้าที่ยื่นข้อเสนอ

สำหรับข้อตกลงระหว่างผู้เข้าร่วมค้าที่ไม่ได้กำหนดให้ผู้เข้าร่วมค้ารายใดเป็นผู้เข้าร่วมค้าหลัก ผู้เข้าร่วมค้าทุกรายจะต้องมีคุณสมบัติครบถ้วนตามเงื่อนไขที่กำหนดไว้ในเอกสารเชิญชวน หรือหนังสือเชิญชวน

กรณีที่ข้อตกลงระหว่างผู้เข้าร่วมค้ากำหนดให้มีการมอบหมายผู้เข้าร่วมค้ารายใดรายหนึ่งเป็นผู้ยื่นข้อเสนอ ในนามกิจการร่วมค้า การยื่นข้อเสนอดังกล่าวต้องมีหนังสือมอบอำนาจ

สำหรับข้อตกลงระหว่างผู้เข้าร่วมค้าที่ไม่ได้กำหนดให้ผู้เข้าร่วมค้ารายใดเป็นผู้ยื่นข้อเสนอผู้เข้าร่วมค้าทุกรายจะต้องลงลายมือชื่อในหนังสือมอบอำนาจให้ผู้เข้าร่วมค้ารายใดรายหนึ่งเป็นผู้ยื่นข้อเสนอในนามกิจการร่วมค้า

๑๒. ผู้ยื่นข้อเสนอต้องลงทะเบียนที่มีข้อมูลถูกต้องครบถ้วนในระบบจัดซื้อจัดจ้างภาครัฐด้วย อิเล็กทรอนิกส์ (Electronic Government Procurement : e-GP) ของกรมบัญชีกลาง

๑๓. ผู้ยื่นข้อเสนอต้องมีมูลค่าสุทธิของกิจการ ดังนี้

(๑) กรณีผู้ยื่นข้อเสนอเป็นนิติบุคคลที่จัดตั้งขึ้นตามกฎหมายไทยซึ่งได้จดทะเบียนเกินกว่า ๑ ปี ต้องมีมูลค่าสุทธิของกิจการ จากผลต่างระหว่างสินทรัพย์สุทธิหักด้วยหนี้สินสุทธิ ที่ปรากฏในงบแสดงฐานะการเงินที่มีการตรวจรับรองแล้ว ซึ่งจะต้องแสดงค่าเป็นบวก ๑ ปีสุดท้ายก่อนวันยื่นข้อเสนอ

(๒) กรณีผู้ยื่นข้อเสนอเป็นนิติบุคคลที่จัดตั้งขึ้นตามกฎหมายไทย ซึ่งยังไม่มีงบแสดงฐานะการเงินกับกรมพัฒนาธุรกิจการค้า ให้พิจารณาการกำหนดมูลค่าของทุนจดทะเบียน โดยผู้ยื่นข้อเสนอจะต้องมีทุนจดทะเบียนที่เรียกชำระมูลค่าหุ้นแล้ว ณ วันที่ยื่นข้อเสนอ ไม่ต่ำกว่า ๑ ล้านบาท

(๓) สำหรับการจัดซื้อจัดจ้างครั้งหนึ่งที่มีวงเงินเกิน ๕๐๐,๐๐๐ บาทขึ้นไป กรณีผู้ยื่นข้อเสนอเป็นบุคคลธรรมดา โดยพิจารณาจากหนังสือรับรองบัญชีเงินฝาก ไม่เกิน ๙๐ วันก่อนวันยื่นข้อเสนอ โดยต้องมีเงินฝากคงเหลือในบัญชีธนาคารเป็นมูลค่า ๑ ใน ๔ ของมูลค่างบประมาณของโครงการหรือรายการที่ยื่นข้อเสนอในแต่ละครั้ง และหากเป็นผู้ชนะการจัดซื้อจัดจ้างหรือเป็นผู้ได้รับการคัดเลือกจะต้องแสดงบัญชีเงินฝากที่มีมูลค่าดังกล่าวอีกครั้งหนึ่งในวันลงนามในสัญญา

(๔) กรณีที่ผู้ยื่นข้อเสนอไม่มีมูลค่าสุทธิของกิจการหรือทุนจดทะเบียน หรือมีแต่ไม่เพียงพอที่จะ เข้ายื่นข้อเสนอ ผู้ยื่นข้อเสนอสามารถขอวงเงินสินเชื่อ โดยต้องมีวงเงินสินเชื่อ ๑ ใน ๔ ของมูลค่างบประมาณของโครงการหรือรายการที่ยื่นข้อเสนอในครั้งนั้น (สินเชื่อที่ธนาคารภายในประเทศ หรือบริษัทเงินทุนหรือบริษัทเงินทุนหลักทรัพย์ที่ได้รับอนุญาตให้ประกอบกิจการเงินทุนเพื่อการพาณิชย์ และประกอบธุรกิจค้าประกันตามประกาศของธนาคารแห่งประเทศไทย ตามรายชื่อบริษัทเงินทุนที่ธนาคารแห่งประเทศไทยแจ้งเวียนให้ทราบ โดยพิจารณาจากยอดเงินรวมของวงเงินสินเชื่อที่สำนักงานใหญ่รับรอง หรือที่สำนักงานสาขารับรอง (กรณีได้รับมอบอำนาจจากสำนักงานใหญ่) ซึ่งออกให้แก่ผู้ยื่นข้อเสนอ นับถึงวันยื่นข้อเสนอไม่เกิน ๙๐ วัน)

(๕) กรณีตาม (๑) - (๔) ยกเว้นสำหรับกรณีดังต่อไปนี้

(๕.๑) กรณีที่ผู้ยื่นข้อเสนอเป็นหน่วยงานของรัฐ

(๕.๒) นิติบุคคลที่จัดตั้งขึ้นตามกฎหมายไทยที่อยู่ระหว่างการฟื้นฟูกิจการตามพระราชบัญญัติล้มละลาย (ฉบับที่ ๑๐) พ.ศ. ๒๕๖๑

(๕.๓) งานจ้างก่อสร้าง ที่กรมบัญชีกลางได้ขึ้นทะเบียนผู้ประกอบการงานก่อสร้างแล้ว และงานจ้างก่อสร้างที่หน่วยงานของรัฐได้มีการจัดทำบัญชีผู้ประกอบการงานก่อสร้างที่มีคุณสมบัติเบื้องต้นไว้แล้ว ก่อนวันที่พระราชบัญญัติการจัดซื้อจัดจ้างและการบริหารพัสดุภาครัฐมีผลใช้บังคับ

ผู้ยื่นข้อเสนอต้องยื่นข้อเสนอและเสนอราคาทางระบบจัดซื้อจัดจ้างภาครัฐด้วยอิเล็กทรอนิกส์ ในวันที่..... ระหว่างเวลา.....น. ถึง.....น.

ผู้สนใจสามารถขอรับเอกสารประกวดราคาอิเล็กทรอนิกส์ โดยดาวน์โหลดเอกสารทางระบบจัดซื้อจัดจ้างภาครัฐด้วยอิเล็กทรอนิกส์ หัวข้อ ค้นหาประกาศจัดซื้อจัดจ้างได้ตั้งแต่วันที่ ประกาศจนถึงวันเสนอราคา

ผู้ยื่นข้อเสนอสามารถเตรียมเอกสารข้อเสนอได้ตั้งแต่วันที่ประกาศจนถึงวันเสนอราคา

ผู้สนใจสามารถดูรายละเอียดได้ที่เว็บไซต์ www.crru.ac.th หรือ www.gprocurement.go.th หรือสอบถามทางโทรศัพท์หมายเลข ๐๕๓-๗๗๖๐๐๐ ต่อ ๑๗๒๖ ในวันและเวลาราชการ

ผู้สนใจต้องการทราบรายละเอียดเพิ่มเติมเกี่ยวกับรายละเอียดและขอบเขตของงาน โปรดสอบถามมายัง มหาวิทยาลัยราชภัฏเชียงราย ผ่านทางอีเมล patsadu_of@crru.ac.th หรือช่องทางตามที่ กรมบัญชีกลางกำหนดภายในวันที่ โดยมหาวิทยาลัยราชภัฏเชียงรายจะชี้แจงรายละเอียดดังกล่าว ผ่านทางเว็บไซต์ www.crru.ac.th และ www.gprocurement.go.th ในวันที่

ประกาศ ณ วันที่ กรกฎาคม พ.ศ. ๒๕๖๗

(รองศาสตราจารย์ ดร.ไพโรจน์ ศิววรรณคร)

รองอธิการบดี ปฏิบัติราชการแทน

อธิการบดีมหาวิทยาลัยราชภัฏเชียงราย

หมายเหตุ ผู้ประกอบการสามารถเตรียมเอกสารประกอบการเสนอราคา (เอกสารส่วนที่ ๑ และเอกสารส่วนที่ ๒) ในระบบ e-GP ได้ตั้งแต่วันที่ขอรับเอกสารจนถึงวันเสนอราคา



เอกสารประกวดราคาจ้างก่อสร้างด้วยการประกวดราคาอิเล็กทรอนิกส์ (e-bidding)

เลขที่

ประกวดราคาจ้างก่อสร้างต่อเติมอาคารระดับบัณฑิตศึกษา (ปริญญาโทและปริญญาเอก) สาขาวิชา
ยุทธศาสตร์การพัฒนากฎมณฑล คณะสังคมศาสตร์ ด้วยวิธีประกวดราคาอิเล็กทรอนิกส์ (e-bidding)

ตามประกาศ มหาวิทยาลัยราชภัฏเชียงใหม่

ลงวันที่ กรกฎาคม ๒๕๖๗

มหาวิทยาลัยราชภัฏเชียงใหม่ ซึ่งต่อไปนี้เรียกว่า "มหาวิทยาลัยราชภัฏเชียงใหม่" มีความประสงค์จะ
ประกวดราคาจ้างก่อสร้างต่อเติมอาคารระดับบัณฑิตศึกษา (ปริญญาโทและปริญญาเอก) สาขาวิชายุทธศาสตร์
การพัฒนากฎมณฑล คณะสังคมศาสตร์ ด้วยวิธีประกวดราคาอิเล็กทรอนิกส์ (e-bidding) ด้วยวิธีประกวดราคา
อิเล็กทรอนิกส์ (e-bidding) โดยมีข้อแนะนำและข้อกำหนดดังต่อไปนี้

๑. เอกสารแนบท้ายเอกสารประกวดราคาอิเล็กทรอนิกส์

๑.๑ ร่างรายละเอียดขอบเขตของงานทั้งโครงการ (Terms of Reference : TOR)

๑.๒ แบบใบเสนอราคาที่กำหนดไว้ในระบบจัดซื้อจัดจ้างภาครัฐด้วยอิเล็กทรอนิกส์

๑.๓ แบบสัญญาจ้างก่อสร้าง

๑.๔ แบบหนังสือค้ำประกัน

(๑) หลักประกันสัญญา

๑.๕ สูตรการปรับราคา

๑.๖ บทนิยาม

(๑) ผู้ที่มีผลประโยชน์ร่วมกัน

(๒) การขัดขวางการแข่งขันอย่างเป็นธรรม

๑.๗ แบบบัญชีเอกสารที่กำหนดไว้ในระบบจัดซื้อจัดจ้างภาครัฐด้วยอิเล็กทรอนิกส์

(๑) บัญชีเอกสารส่วนที่ ๑

(๒) บัญชีเอกสารส่วนที่ ๒

๑.๘ แผนการใช้วัสดุที่ผลิตภายในประเทศและแผนการใช้เหล็กที่ผลิตภายในประเทศ

๑.๙ แผนการทำงาน

๒. คุณสมบัติของผู้ยื่นข้อเสนอ

๒.๑ มีความสามารถตามกฎหมาย

๒.๒ ไม่เป็นบุคคลล้มละลาย

๒.๓ ไม่อยู่ระหว่างเลิกกิจการ

๒.๔ ไม่เป็นบุคคลซึ่งอยู่ระหว่างถูกระงับการยื่นข้อเสนอหรือทำสัญญากับหน่วยงานของรัฐไว้ชั่วคราว เนื่องจากเป็นผู้ที่ไม่ผ่านเกณฑ์การประเมินผลการปฏิบัติงานของผู้ประกอบการตามระเบียบที่รัฐมนตรีว่าการกระทรวงการคลังกำหนดตามที่ประกาศเผยแพร่ในระบบเครือข่ายสารสนเทศของกรมบัญชีกลาง

๒.๕ ไม่เป็นบุคคลซึ่งถูกระงับชื่อไว้ในบัญชีรายชื่อผู้ทำงานและได้แจ้งเวียนชื่อให้เป็นผู้ทำงานของหน่วยงานของรัฐในระบบเครือข่ายสารสนเทศของกรมบัญชีกลาง ซึ่งรวมถึงนิติบุคคลที่ผู้ทำงานเป็นหุ้นส่วนผู้จัดการ กรรมการผู้จัดการ ผู้บริหาร ผู้มีอำนาจในการดำเนินงานในกิจการของนิติบุคคลนั้นด้วย

๒.๖ มีคุณสมบัติและไม่มีลักษณะต้องห้ามตามที่คณะกรรมการนโยบายการจัดซื้อจัดจ้างและการบริหารพัสดุภาครัฐกำหนดในราชกิจจานุเบกษา

๒.๗ เป็นนิติบุคคลผู้มีอาชีพรับจ้างงานที่ประกวดราคาอิเล็กทรอนิกส์ดังกล่าว

๒.๘ ไม่เป็นผู้มีผลประโยชน์ร่วมกันกับผู้ยื่นข้อเสนอรายอื่นที่เข้ายื่นข้อเสนอให้แก่มหาวิทยาลัยราชภัฏเชียงราย ณ วันประกาศประกวดราคาอิเล็กทรอนิกส์ หรือไม่เป็นผู้กระทำการอันเป็นการขัดขวาง การแข่งขันอย่างเป็นธรรมในการประกวดราคาอิเล็กทรอนิกส์ครั้งนี้

๒.๙ ไม่เป็นผู้ได้รับเอกสิทธิ์หรือความคุ้มกัน ซึ่งอาจปฏิเสธไม่ยอมขึ้นศาลไทย เว้นแต่รัฐบาล ของผู้ยื่นข้อเสนอได้มีคำสั่งให้สละเอกสิทธิ์และความคุ้มกันเช่นนั้น

๒.๑๐ ผู้ยื่นข้อเสนอต้องมีผลงานก่อสร้างประเภทเดียวกันกับผลงานที่ประกวดราคาจ้างก่อสร้างในวงเงินไม่น้อยกว่า ๘๕๒,๙๕๐.๐๐ บาท (แปดแสนห้าหมื่นสองพันเก้าร้อยห้าสิบบาทถ้วน) และเป็นผลงานที่เป็นคู่สัญญาโดยตรงกับหน่วยงานของรัฐ หรือหน่วยงานเอกชนที่ มหาวิทยาลัยราชภัฏเชียงราย เชื่อถือ

๒.๑๑ กิจการร่วมค้าที่ยื่นข้อเสนอในรูปแบบของ "กิจการร่วมค้า" ต้องมีคุณสมบัติดังนี้
กรณีที่ข้อตกลงระหว่างผู้เข้าร่วมค้ากำหนดให้ผู้เข้าร่วมค้ารายใดรายหนึ่ง เป็นผู้เข้าร่วมค้าหลัก ข้อตกลงระหว่างผู้เข้าร่วมค้าจะต้องมีการกำหนดสัดส่วนหน้าที่และความรับผิดชอบในปริมาณงาน สิ่งของหรือมูลค่าตามสัญญาของผู้เข้าร่วมค้าหลักมากกว่าผู้เข้าร่วมค้ารายอื่นทุกราย

กรณีที่ข้อตกลงระหว่างผู้เข้าร่วมค้ากำหนดให้ผู้เข้าร่วมค้ารายใดรายหนึ่ง เป็นผู้เข้าร่วมค้าหลัก กิจการร่วมค่านั้นต้องใช้ผลงานของผู้เข้าร่วมค้าหลักรายเดียวเป็นผลงานของกิจการร่วมค้าที่ยื่นข้อเสนอ

สำหรับข้อตกลงระหว่างผู้เข้าร่วมค้าที่ไม่ได้กำหนดให้ผู้เข้าร่วมค้ารายใด เป็นผู้เข้าร่วมค้าหลัก ผู้เข้าร่วมค้าทุกรายจะต้องมีคุณสมบัติครบถ้วนตามเงื่อนไขที่กำหนดไว้ในเอกสารเชิญชวนหรือหนังสือเชิญชวน

กรณีที่ข้อตกลงระหว่างผู้เข้าร่วมค้ากำหนดให้มีการมอบหมายผู้เข้าร่วมค้ารายใด รายหนึ่งเป็นผู้ยื่นข้อเสนอ ในนามกิจการร่วมค้า การยื่นข้อเสนอดังกล่าวไม่ต้องมีหนังสือมอบอำนาจ

สำหรับข้อตกลงระหว่างผู้เข้าร่วมค้าที่ไม่ได้กำหนดให้ผู้เข้าร่วมค้ารายใดเป็นผู้ยื่น ข้อเสนอ ผู้เข้าร่วมค้าทุกรายจะต้องลงลายมือชื่อในหนังสือมอบอำนาจให้ผู้เข้าร่วมค้ารายใดรายหนึ่งเป็นผู้ยื่น ข้อเสนอ ในนามกิจการร่วมค้า

๒.๑๒ ผู้ยื่นข้อเสนอต้องลงทะเบียนที่มีข้อมูลถูกต้องครบถ้วนในระบบจัดซื้อจัดจ้างภาครัฐด้วย อิเล็กทรอนิกส์ (Electronic Government Procurement : e-GP) ของกรมบัญชีกลาง

๒.๑๓ ผู้ยื่นข้อเสนอต้องมีมูลค่าสุทธิของกิจการ ดังนี้

(๑) กรณีผู้ยื่นข้อเสนอเป็นนิติบุคคลที่จัดตั้งขึ้นตามกฎหมายไทยซึ่งได้จดทะเบียนเกินกว่า ๑ ปี ต้องมีมูลค่าสุทธิของกิจการ จากผลต่างระหว่างสินทรัพย์สุทธิหักด้วยหนี้สินสุทธิ ที่ปรากฏในงบแสดงฐานะการเงินที่มีการตรวจรับรองแล้ว ซึ่งจะต้องแสดงค่าเป็นบวก ๑ ปีสุดท้ายก่อนวันยื่นข้อเสนอ

(๒) กรณีผู้ยื่นข้อเสนอเป็นนิติบุคคลที่จัดตั้งขึ้นตามกฎหมายไทย ซึ่งยังไม่มีกรารายงานงบแสดงฐานะการเงินกับกรมพัฒนาธุรกิจการค้า ให้พิจารณาการกำหนดมูลค่าของทุนจดทะเบียนโดยผู้ยื่นข้อเสนอจะต้องมีทุนจดทะเบียนที่เรียกชำระมูลค่าหุ้นแล้ว ณ วันที่ยื่นข้อเสนอ ไม่ต่ำกว่า ๑ ล้านบาท

(๓) สำหรับการจัดซื้อจัดจ้างครั้งหนึ่งที่มีวงเงินเกิน ๕๐๐,๐๐๐ บาทขึ้นไป กรณีผู้ยื่นข้อเสนอเป็นบุคคลธรรมดา โดยพิจารณาจากหนังสือรับรองบัญชีเงินฝาก ไม่เกิน ๙๐ วันก่อนวันยื่นข้อเสนอ โดยต้องมีเงินฝากคงเหลือในบัญชีธนาคารเป็นมูลค่า ๑ ใน ๔ ของมูลค่างบประมาณของโครงการหรือรายการที่ยื่นข้อเสนอในแต่ละครั้ง และหากเป็นผู้ชนะการจัดซื้อจัดจ้างหรือเป็นผู้ได้รับการคัดเลือกจะต้องแสดงบัญชีเงินฝากที่มีมูลค่าดังกล่าวอีกครั้งหนึ่งในวันลงนามในสัญญา

(๔) กรณีที่ผู้ยื่นข้อเสนอไม่มีมูลค่าสุทธิของกิจการหรือทุนจดทะเบียน หรือมีแต่ไม่เพียงพอที่จะ เข้ายื่นข้อเสนอ ผู้ยื่นข้อเสนอสามารถขอวงเงินสินเชื่อ โดยต้องมีวงเงินสินเชื่อ ๑ ใน ๔ ของมูลค่างบประมาณของโครงการหรือรายการที่ยื่นข้อเสนอในครั้งนั้น (สินเชื่อที่ธนาคารภายในประเทศ หรือบริษัทเงินทุนหรือบริษัทเงินทุนหลักทรัพย์ที่ได้รับอนุญาตให้ประกอบกิจการเงินทุนเพื่อการพาณิชย์ และประกอบธุรกิจค้าประกันตามประกาศของธนาคารแห่งประเทศไทย ตามรายชื่อบริษัทเงินทุนที่ธนาคารแห่งประเทศไทยแจ้งเวียนให้ทราบ โดยพิจารณาจากยอดเงินรวมของวงเงินสินเชื่อที่สำนักงานใหญ่รับรอง หรือที่สำนักงานสาขารับรอง (กรณีได้รับมอบอำนาจจากสำนักงานใหญ่) ซึ่งออกให้แก่ผู้ยื่นข้อเสนอ นับถึงวันยื่นข้อเสนอไม่เกิน ๙๐ วัน)

(๕) กรณีตาม (๑) - (๔) ยกเว้นสำหรับกรณีดังต่อไปนี้

(๕.๑) กรณีที่ผู้ยื่นข้อเสนอเป็นหน่วยงานของรัฐ

(๕.๒) นิติบุคคลที่จัดตั้งขึ้นตามกฎหมายไทยที่อยู่ระหว่างการฟื้นฟูกิจการตามพระราชบัญญัติล้มละลาย (ฉบับที่ ๑๐) พ.ศ. ๒๕๖๑

(๕.๓) งานจ้างก่อสร้าง ที่กรมบัญชีกลางได้ขึ้นทะเบียนผู้ประกอบการงานก่อสร้างแล้ว และงานจ้างก่อสร้างที่หน่วยงานของรัฐได้มีการจัดทำบัญชีผู้ประกอบการงานก่อสร้างที่มีคุณสมบัติเบื้องต้นไว้แล้ว ก่อนวันที่พระราชบัญญัติการจัดซื้อจัดจ้างและการบริหารพัสดุภาครัฐมีผลใช้บังคับ

๓. หลักฐานการยื่นข้อเสนอ

ผู้ยื่นข้อเสนอจะต้องเสนอเอกสารหลักฐานยื่นมาพร้อมกับการเสนอราคาทางระบบจัดซื้อจัดจ้างภาครัฐด้วยอิเล็กทรอนิกส์ โดยแยกเป็น ๒ ส่วน คือ

๓.๑ ส่วนที่ ๑ อย่างน้อยต้องมีเอกสารดังต่อไปนี้

(๑) ในกรณีผู้ยื่นข้อเสนอเป็นนิติบุคคล

(ก) ห้างหุ้นส่วนสามัญหรือห้างหุ้นส่วนจำกัด ให้ยื่นสำเนาหนังสือรับรองการจดทะเบียนนิติบุคคล บัญชีรายชื่อหุ้นส่วนผู้จัดการ ผู้มีอำนาจควบคุม (ถ้ามี)

(ข) บริษัทจำกัดหรือบริษัทมหาชนจำกัด ให้ยื่นสำเนาหนังสือรับรองการจดทะเบียนนิติบุคคล หนังสือบริคณห์สนธิ บัญชีรายชื่อกรรมการผู้จัดการ ผู้มีอำนาจควบคุม (ถ้ามี) และบัญชีผู้ถือหุ้นรายใหญ่ (ถ้ามี)

(๒) ในกรณีผู้ยื่นข้อเสนอเป็นบุคคลธรรมดาหรือคณะบุคคลที่มีใช้ในนิติบุคคล ให้ยื่นสำเนาบัตรประจำตัวประชาชนของผู้ยื่น ข้อเสนอข้อตกลงที่แสดงถึงการเข้าเป็นหุ้นส่วน (ถ้ามี) สำเนาบัตรประจำตัวประชาชนของผู้เป็นหุ้นส่วน หรือสำเนาหนังสือเดินทางของผู้เป็นหุ้นส่วนที่มีได้ถือสัญชาติไทย

(๓) ในกรณีผู้ยื่นข้อเสนอเป็นผู้ยื่นข้อเสนอร่วมกันในฐานะเป็นผู้ร่วมค้า ให้ยื่นสำเนาสัญญาของการเข้าร่วมค้า และเอกสารตามที่ระบุไว้ใน (๑) หรือ (๒) ของผู้ร่วมค้า แล้วแต่กรณี

(๔) ผู้ยื่นข้อเสนอต้องแสดงหลักฐานเกี่ยวกับมูลค่าสุทธิของกิจการ ดังนี้

(๔.๑) ในกรณีผู้ยื่นข้อเสนอเป็นนิติบุคคล ให้ยื่นงบแสดงฐานะการเงินที่มีการรับรองแล้ว ๑ ปีสุดท้ายก่อนวันยื่นข้อเสนอ โดยให้ยื่นขณะเข้าเสนอราคา

(๔.๒) ในกรณีผู้ยื่นข้อเสนอเป็นบุคคลธรรมดา ให้ยื่นหนังสือรับรองบัญชีเงินฝาก ไม่เกิน ๙๐ วัน ก่อนวันยื่นข้อเสนอ โดยให้ยื่นขณะเข้าเสนอราคา และจะต้องแสดงหนังสือรับรองบัญชีเงินฝากที่มีมูลค่าดังกล่าวอีกครั้งหนึ่งในวันลงนามในสัญญา

(๔.๓) กรณีที่ผู้ยื่นข้อเสนอไม่มีมูลค่าสุทธิของกิจการและทุนจดทะเบียน หรือมีแต่ไม่เพียงพอที่จะเข้ายื่นข้อเสนอ ให้ยื่นสำเนาหนังสือรับรองวงเงินสินเชื่อ (สินเชื่อที่ธนาคารภายในประเทศหรือบริษัทเงินทุนหรือบริษัทเงินทุนหลักทรัพย์ที่ได้รับอนุญาตให้ประกอบกิจการเงินทุนเพื่อการพาณิชย์และประกอบธุรกิจค้าประกัน ตามประกาศของธนาคารแห่งประเทศไทย ตามรายชื่อบริษัทเงินทุนที่ธนาคารแห่งประเทศไทยแจ้งเวียนให้ทราบ โดยพิจารณาจากยอดเงินรวมของวงเงินสินเชื่อที่สำนักงานใหญ่รับรองหรือที่สำนักงานสาขารับรอง (กรณีได้รับมอบอำนาจจากสำนักงานใหญ่) ซึ่งออกให้แก่ผู้ยื่นข้อเสนอ นับถึงวันยื่นข้อเสนอไม่เกิน ๙๐ วัน)

(๕) สำเนาใบทะเบียนพาณิชย์ สำเนาใบทะเบียนภาษีมูลค่าเพิ่ม (ถ้ามี)

(๖) บัญชีเอกสารส่วนที่ ๑ ทั้งหมดที่ได้ยื่นพร้อมกับการเสนอราคาทางระบบจัดซื้อจัดจ้างภาครัฐด้วยอิเล็กทรอนิกส์ ตามแบบในข้อ ๑.๗ (๑) โดยไม่ต้องแนบในรูปแบบ PDF File (Portable Document Format)

ทั้งนี้ เมื่อผู้ยื่นข้อเสนอดำเนินการแนบไฟล์เอกสารตามบัญชีเอกสารส่วนที่ ๑ ครบถ้วน ถูกต้องแล้ว ระบบจัดซื้อจัดจ้างภาครัฐด้วยอิเล็กทรอนิกส์จะสร้างบัญชีเอกสารส่วนที่ ๑ ตามแบบในข้อ ๑.๗ (๑) ให้โดยผู้ยื่นข้อเสนอไม่ต้องแนบบัญชีเอกสารส่วนที่ ๑ ดังกล่าวในรูปแบบ PDF File (Portable Document Format)

๓.๒ ส่วนที่ ๒ อย่างน้อยต้องมีเอกสารดังต่อไปนี้

(๑) ในกรณีที่ผู้ยื่นข้อเสนอมอบอำนาจให้บุคคลอื่นกระทำการแทนให้แนบหนังสือมอบอำนาจซึ่งติดอากรแสตมป์ตามกฎหมาย โดยมีหลักฐานแสดงตัวตนของผู้มอบอำนาจและผู้รับมอบอำนาจ ทั้งนี้หากผู้รับมอบอำนาจเป็นบุคคลธรรมดาต้องเป็นผู้ที่บรรลุนิติภาวะตามกฎหมายแล้วเท่านั้น

(๒) สำเนาหนังสือรับรองผลงานก่อสร้าง

(๓) สำเนาใบขึ้นทะเบียนผู้ประกอบการวิสาหกิจขนาดกลางและขนาดย่อม (SMEs) (ถ้ามี)

(๔) บัญชีเอกสารส่วนที่ ๒ ทั้งหมดที่ได้ยื่นพร้อมกับการเสนอราคาทางระบบจัดซื้อจัดจ้างภาครัฐด้วยอิเล็กทรอนิกส์ตามแบบในข้อ ๑.๗ (๒) โดยไม่ต้องแนบในรูปแบบ PDF File (Portable Document Format)

ทั้งนี้ เมื่อผู้ยื่นข้อเสนอดำเนินการแนบไฟล์เอกสารตามบัญชีเอกสารส่วนที่ ๒ ครบถ้วน ถูกต้องแล้ว ระบบจัดซื้อจัดจ้างภาครัฐด้วยอิเล็กทรอนิกส์จะสร้างบัญชีเอกสารส่วนที่ ๒ ตามแบบในข้อ ๑.๗ (๒) ให้โดยผู้ยื่นข้อเสนอไม่ต้องแนบบัญชีเอกสารส่วนที่ ๒ ดังกล่าวในรูปแบบ PDF File (Portable Document Format)

๔. การเสนอราคา

๔.๑ ผู้ยื่นข้อเสนอต้องยื่นข้อเสนอ และเสนอราคาทางระบบจัดซื้อจัดจ้างภาครัฐด้วยอิเล็กทรอนิกส์ตามที่กำหนดไว้ในเอกสารประกวดราคาอิเล็กทรอนิกส์นี้ โดยไม่มีเงื่อนไขใดๆ ทั้งสิ้น และจะต้องกรอกข้อความให้ถูกต้องครบถ้วน พร้อมทั้งหลักฐานแสดงตัวตนและทำการยืนยันตัวตนของผู้ยื่นข้อเสนอ โดยไม่ต้องแนบบใบเสนอราคาในรูปแบบ PDF File (Portable Document Format)

๔.๒ ให้ผู้ยื่นข้อเสนอกรอกรายละเอียดการเสนอราคาในใบเสนอราคาตามแบบเอกสารประกวดราคาจ้างก่อสร้างด้วยวิธีประกวดราคาอิเล็กทรอนิกส์ (e-bidding) ข้อ ๑.๒ ให้ครบถ้วน โดยไม่ต้องยื่นใบแจ้งปริมาณงานและราคาและใบบัญชีรายการก่อสร้าง ในรูปแบบ PDF File (Portable Document Format)

ในการเสนอราคาให้เสนอราคาเป็นเงินบาทและเสนอราคาได้เพียงครั้งเดียว และราคาเดียว โดยเสนอราคารวม หรือราคาต่อหน่วย หรือราคาต่อรายการ ตามเงื่อนไขที่ระบุไว้ท้ายใบเสนอราคาให้ถูกต้อง ทั้งนี้ ราคารวมที่เสนอจะต้องตรงกันทั้งตัวเลขและตัวหนังสือ ถ้าตัวเลขและตัวหนังสือไม่ตรงกัน ให้ถือตัวหนังสือเป็นสำคัญ โดยคิดราคารวมทั้งสิ้นซึ่งรวมค่าภาษีมูลค่าเพิ่ม ภาษีอากรอื่น และค่าใช้จ่ายทั้งปวงไว้แล้ว

ราคาที่เสนอจะต้องเสนอกำหนดยื่นราคาไม่น้อยกว่า ๓๐ วัน ตั้งแต่วันเสนอราคา โดยภายในกำหนดยื่นราคา ผู้ยื่นข้อเสนอต้องรับผิดชอบราคาที่ตนได้เสนอไว้และจะถอนการเสนอราคามีได้

๔.๓ ผู้ยื่นข้อเสนอจะต้องเสนอกำหนดเวลาดำเนินการก่อสร้างแล้วเสร็จไม่เกิน ๙๐ วัน นับถัดจากวันลงนามในสัญญาจ้าง หรือวันที่ได้รับหนังสือแจ้งจาก มหาวิทยาลัยราชภัฏเชียงราย ให้เริ่มทำงาน

๔.๔ ก่อนเสนอราคา ผู้ยื่นข้อเสนอควรตรวจดูร่างสัญญา ร่างรายละเอียดขอบเขตของงานทั้งโครงการ (Terms of Reference : TOR) ให้ถี่ถ้วนและเข้าใจเอกสารประกวดราคาจ้างอิเล็กทรอนิกส์ทั้งหมดเสียก่อนที่จะตกลงยื่นข้อเสนอตามเงื่อนไขในเอกสารประกวดราคาจ้างอิเล็กทรอนิกส์

๔.๕ ผู้ยื่นข้อเสนอจะต้องยื่นข้อเสนอและเสนอราคาทางระบบจัดซื้อจัดจ้างภาครัฐด้วยอิเล็กทรอนิกส์ในวันที่.....ระหว่างเวลา.....น. ถึง.....น. และเวลาในการเสนอราคาให้ถือตามเวลาของระบบจัดซื้อจัดจ้างภาครัฐด้วยอิเล็กทรอนิกส์เป็นเกณฑ์

เมื่อพ้นกำหนดเวลายื่นข้อเสนอและเสนอราคาแล้ว จะไม่รับเอกสารการยื่นข้อเสนอ และการเสนอราคาใดๆ โดยเด็ดขาด

๔.๖ ผู้ยื่นข้อเสนอต้องจัดทำเอกสารสำหรับการใช้ในการเสนอราคาในรูปแบบไฟล์เอกสารประเภท PDF File (Portable Document Format) โดยผู้ยื่นข้อเสนอต้องเป็นผู้รับผิดชอบตรวจสอบความครบถ้วน ถูกต้อง และชัดเจนของเอกสาร PDF File ก่อนที่จะยื่นยื่นการเสนอราคา แล้วจึงส่งข้อมูล (Upload) เพื่อเป็นการเสนอราคาให้แก่มหาวิทยาลัยราชภัฏเชียงราย ผ่านทางระบบจัดซื้อจัดจ้างภาครัฐด้วยอิเล็กทรอนิกส์

๔.๗ คณะกรรมการพิจารณาผลการประกวดราคาอิเล็กทรอนิกส์จะดำเนินการตรวจสอบคุณสมบัติของผู้ยื่นข้อเสนอแต่ละรายว่า เป็นผู้ยื่นข้อเสนอที่มีผลประโยชน์ร่วมกันกับผู้ยื่นเสนอรายอื่นตามข้อ ๑.๖ (๑) หรือไม่ หากปรากฏว่าผู้ยื่นเสนอรายใดเป็นผู้ยื่นข้อเสนอที่มีผลประโยชน์ร่วมกันกับผู้ยื่นเสนอรายอื่น คณะกรรมการฯ จะตัดรายชื่อผู้ยื่นเสนอราคาที่มีผลประโยชน์ร่วมกันนั้นออกจากการเป็นผู้ยื่นข้อเสนอ

หากปรากฏต่อคณะกรรมการพิจารณาผลการประกวดราคาอิเล็กทรอนิกส์ว่า ก่อนหรือในขณะที่มีการพิจารณาข้อเสนอ มีผู้ยื่นเสนอรายใดกระทำการอันเป็นการขัดขวางการแข่งขันอย่างเป็นธรรมตาม ข้อ ๑.๖ (๒) และคณะกรรมการฯ เชื่อว่ามีการกระทำอันเป็นการขัดขวางการแข่งขันอย่างเป็นธรรม คณะกรรมการฯ จะตัดรายชื่อผู้ยื่นเสนอรายนั้นออกจากการเป็นผู้ยื่นข้อเสนอ และมหาวิทยาลัยราชภัฏเชียงราย จะพิจารณาลงโทษผู้ยื่นเสนอดังกล่าวเป็นผู้ที่งาน เว้นแต่ มหาวิทยาลัยราชภัฏเชียงราย จะพิจารณาเห็นว่าผู้ยื่นเสนอรายนั้น มิใช่เป็นผู้ริเริ่มให้มีการกระทำดังกล่าวและได้ให้ความร่วมมือเป็นประโยชน์ต่อการพิจารณาของมหาวิทยาลัยราชภัฏเชียงราย

๔.๘ ผู้ยื่นข้อเสนอจะต้องปฏิบัติ ดังนี้

(๑) ปฏิบัติตามเงื่อนไขที่ระบุไว้ในเอกสารประกวดราคาอิเล็กทรอนิกส์
(๒) ราคาที่เสนอจะต้องเป็นราคาที่รวมภาษีมูลค่าเพิ่ม และภาษีอื่นๆ (ถ้ามี) รวมค่าใช้จ่ายทั้งปวงไว้ด้วยแล้ว

(๓) ผู้ยื่นข้อเสนอจะต้องลงทะเบียนเพื่อเข้าสู่กระบวนการเสนอราคา ตามวันเวลาที่กำหนด

(๔) ผู้ยื่นข้อเสนอจะถอนการเสนอราคาที่เสนอแล้วไม่ได้

(๕) ผู้ยื่นข้อเสนอต้องศึกษาและทำความเข้าใจในระบบและวิธีการเสนอราคา ด้วยวิธีประกวดราคาอิเล็กทรอนิกส์ ของกรมบัญชีกลางที่แสดงไว้ในเว็บไซต์ www.gprocurement.go.th

๔.๙ คู่สัญญาต้องจัดทำแผนการทำงานมาให้ภายใน ๗ วัน นับถัดจากวันลงนามในสัญญา โดยจัดทำแผนการทำงานตามเอกสารแนบท้ายเอกสารประกวดราคาอิเล็กทรอนิกส์ เว้นแต่เป็นกรณีสัญญาที่มีวงเงินไม่เกิน ๕๐๐,๐๐๐ บาท ทั้งนี้ แผนการทำงานให้ถือเป็นเอกสารส่วนหนึ่งของสัญญา

๔.๑๐ ผู้ยื่นข้อเสนอที่เป็นผู้ชนะการเสนอราคาต้องจัดทำแผนการใช้พัสดุที่ผลิตในประเทศและแผนการใช้เหล็กที่ผลิตในประเทศ โดยยื่นให้หน่วยงานของรัฐภายใน ๖๐ วัน นับถัดจากวันลงนามในสัญญา

๕. หลักเกณฑ์และสิทธิในการพิจารณา

๕.๑ การพิจารณาผลการยื่นข้อเสนอประกวดราคาอิเล็กทรอนิกส์ครั้งนี้ มหาวิทยาลัยราชภัฏเชียงรายจะพิจารณาตัดสินโดยใช้หลักเกณฑ์ ราคา

๕.๒ การพิจารณาผู้ชนะการยื่นข้อเสนอ
กรณีใช้หลักเกณฑ์ราคาในการพิจารณาผู้ชนะการยื่นข้อเสนอ มหาวิทยาลัยราชภัฏเชียงราย จะพิจารณาจาก ราคารวม

๕.๓ หากผู้ยื่นข้อเสนอรายใดมีคุณสมบัติไม่ถูกต้องตามข้อ ๒ หรือยื่นหลักฐานการยื่นข้อเสนอไม่ถูกต้อง หรือไม่ครบถ้วนตามข้อ ๓ หรือยื่นข้อเสนอไม่ถูกต้องตามข้อ ๔ แล้ว คณะกรรมการพิจารณาผล การประกวดราคาอิเล็กทรอนิกส์จะไม่รับพิจารณาข้อเสนอของผู้ยื่นข้อเสนอรายนั้น เว้นแต่ ผู้ยื่นข้อเสนอรายใดเสนอเอกสารทางเทคนิคหรือรายละเอียดคุณลักษณะเฉพาะของพัสดุที่จะจ้างไม่ครบถ้วน หรือเสนอรายละเอียดแตกต่างไปจากเงื่อนไขที่มหาวิทยาลัยราชภัฏเชียงรายกำหนดไว้ในประกาศและเอกสารประกวดราคาอิเล็กทรอนิกส์ ในส่วนที่มีสาระสำคัญและความแตกต่างนั้น ไม่มีผลทำให้เกิดการได้เปรียบเสียเปรียบต่อผู้ยื่นข้อเสนอรายอื่น หรือเป็นการผิดพลาดเล็กน้อย คณะกรรมการฯ อาจพิจารณาผ่อนปรนการตัดสินคดี ผู้ยื่นข้อเสนอรายนั้น

๕.๔ มหาวิทยาลัยราชภัฏเชียงรายสงวนสิทธิไม่พิจารณาข้อเสนอของผู้ยื่นข้อเสนอ โดยไม่มีการผ่อนผัน ในกรณีดังต่อไปนี้

(๑) ไม่กรอกชื่อผู้ยื่นข้อเสนอในการเสนอราคาทางระบบจัดซื้อจัดจ้างด้วยอิเล็กทรอนิกส์

(๒) เสนอรายละเอียดแตกต่างไปจากเงื่อนไขที่กำหนดในเอกสารประกวดราคาอิเล็กทรอนิกส์ที่เป็นสาระสำคัญ หรือมีผลทำให้เกิดความได้เปรียบเสียเปรียบแก่ผู้ยื่นข้อเสนอรายอื่น

๕.๕ ในการตัดสินการประกวดราคาอิเล็กทรอนิกส์หรือในการทำสัญญา คณะกรรมการพิจารณาผลการประกวดราคาอิเล็กทรอนิกส์หรือมหาวิทยาลัยราชภัฏเชียงราย มีสิทธิให้ผู้ยื่นข้อเสนอชี้แจงข้อเท็จจริงเพิ่มเติมได้ มหาวิทยาลัยราชภัฏเชียงรายมีสิทธิที่จะไม่รับ ข้อเสนอ ไม่รับราคา หรือไม่ทำสัญญา หากข้อเท็จจริงดังกล่าวไม่เหมาะสมหรือไม่ถูกต้อง

๕.๖ มหาวิทยาลัยราชภัฏเชียงรายทรงไว้ซึ่งสิทธิที่จะไม่รับราคาต่ำสุด หรือราคาหนึ่ง ราคาใด หรือราคาที่เหมาะสมทั้งหมดก็ได้ และอาจพิจารณาเลือกจ้างในจำนวน หรือขนาด หรือเฉพาะรายการหนึ่ง รายการใด หรืออาจจะยกเลิก การประกวดราคาอิเล็กทรอนิกส์โดยไม่พิจารณาจัดจ้างเลยก็ได้ สุดแต่จะพิจารณา ทั้งนี้ เพื่อประโยชน์ของทางราชการเป็นสำคัญ และให้ถือว่า การตัดสินใจของ มหาวิทยาลัยราชภัฏเชียงรายเป็นเด็ดขาด ผู้ยื่นข้อเสนอจะเรียกร้องค่าใช้จ่าย หรือค่าเสียหายใดๆ มิได้ รวมทั้ง มหาวิทยาลัยราชภัฏเชียงราย จะพิจารณายกเลิกการประกวดราคาอิเล็กทรอนิกส์และลงโทษผู้ยื่นข้อเสนอเป็นผู้ทำงาน ไม่ว่าจะเป็นผู้ยื่น ข้อเสนอที่ได้รับการคัดเลือกหรือไม่ก็ตาม หากมีเหตุที่เชื่อถือได้ว่ายื่นข้อเสนอกระทำการโดยไม่สุจริต เช่น การเสนอเอกสารอันเป็นเท็จ หรือใช้ข้อมูลคลาดเคลื่อน หรือนิติบุคคลอื่นมาเสนอราคาแทน เป็นต้น

ในกรณีที่ผู้ยื่นข้อเสนอรายที่เสนอราคาต่ำสุด เสนอราคาต่ำจนคาดหมายได้ว่าไม่อาจ ดำเนินงานตามเอกสารประกวดราคาอิเล็กทรอนิกส์ได้ คณะกรรมการพิจารณาผลการประกวดราคา อิเล็กทรอนิกส์หรือมหาวิทยาลัยราชภัฏเชียงราย จะให้ผู้ยื่นข้อเสนออื่นชี้แจงและแสดงหลักฐานที่ทำให้เชื่อได้ว่า ผู้ยื่นข้อเสนอสามารถดำเนินงานตามเอกสารประกวดราคาอิเล็กทรอนิกส์ให้เสร็จสมบูรณ์ หากคำชี้แจงไม่เป็นที่ รับฟังได้ มหาวิทยาลัยราชภัฏเชียงราย มีสิทธิที่จะไม่รับข้อเสนอหรือไม่รับราคาของผู้ยื่นข้อเสนอรายนั้น ทั้งนี้ ผู้ยื่นข้อเสนอดังกล่าวไม่มีสิทธิเรียกร้องค่าใช้จ่ายหรือค่าเสียหายใดๆ จากมหาวิทยาลัยราชภัฏเชียงราย

๕.๗ ก่อนลงนามในสัญญา มหาวิทยาลัยราชภัฏเชียงราย อาจประกาศยกเลิกการ ประกวดราคาอิเล็กทรอนิกส์ หากปรากฏว่ามีการกระทำที่เข้าลักษณะผู้ยื่นข้อเสนอที่ชนะการประกวดราคาหรือที่ ได้รับการคัดเลือกมีผลประโยชน์ร่วมกัน หรือมีส่วนได้เสียกับผู้ยื่นข้อเสนอรายอื่น หรือขัดขวางการแข่งขันอย่าง เป็นธรรม หรือสมยอมกันกับผู้ยื่นข้อเสนอรายอื่น หรือเจ้าหน้าที่ในการเสนอราคา หรือสื่อว่ากระทำการทุจริต อื่นใดในการเสนอราคา

๕.๘ หากผู้ยื่นข้อเสนอซึ่งเป็นผู้ประกอบการ SMEs เสนอราคาสูงกว่าราคาต่ำสุด ของผู้ยื่นข้อเสนอรายอื่นที่ไม่เกินร้อยละ ๑๐ ให้หน่วยงานของรัฐจัดซื้อจัดจ้างกับผู้ประกอบการ SMEs ดังกล่าว โดยจัดเรียงลำดับผู้ยื่นข้อเสนอซึ่งเป็นผู้ประกอบการ SMEs ซึ่งเสนอราคาสูงกว่าราคาต่ำสุดของผู้ยื่นข้อเสนอ รายอื่นไม่เกินร้อยละ ๑๐ ที่จะเรียกมาทำสัญญาไม่เกิน ๓ ราย

ผู้ยื่นข้อเสนอที่เป็นกิจการร่วมค้าที่จะได้สิทธิตามวรรคหนึ่ง ผู้เข้าร่วมค้าทุกราย จะต้องเป็นผู้ประกอบการ SMEs

ทั้งนี้ ผู้ประกอบการ SMEs ที่จะได้แต้มต่อด้านราคาตามวรรคหนึ่ง จะต้องมีวงเงิน สัญญาสะสมตามปีปฏิทินรวมกับราคาที่เสนอในครั้งแล้ว มีมูลค่ารวมกันไม่เกินมูลค่าของรายได้ตามขนาดที่ ขึ้นทะเบียนไว้กับ สสว.

๕.๙ หากผู้ยื่นข้อเสนอซึ่งมิใช่ผู้ประกอบการ SMEs แต่เป็นบุคคลธรรมดาที่ถือสัญชาติ ไทยหรือนิติบุคคลที่จัดตั้งขึ้นตามกฎหมายไทยเสนอราคาสูงกว่าราคาต่ำสุดของผู้ยื่นข้อเสนอซึ่งเป็นผู้ประกอบการ SMEs ที่มีได้ถือสัญชาติไทยหรือนิติบุคคลที่จัดตั้งขึ้นตามกฎหมายของต่างประเทศไม่เกินร้อยละ ๓ ให้จัดซื้อจัดจ้าง กับบุคคลธรรมดาที่ถือสัญชาติไทยหรือนิติบุคคลที่จัดตั้งขึ้นตามกฎหมายไทยดังกล่าว

ผู้ยื่นข้อเสนอที่เป็นกิจการร่วมค้าที่จะได้สิทธิตามวรรคหนึ่ง ผู้เข้าร่วมค้าทุกราย จะต้องเป็นบุคคลธรรมดาที่ถือสัญชาติไทยหรือนิติบุคคลที่จัดตั้งขึ้นตามกฎหมายไทย

๖. การทำสัญญาจ้างก่อสร้าง

ผู้ชนะการประกวดราคาอิเล็กทรอนิกส์จะต้องทำสัญญาจ้างตามแบบสัญญา ดังระบุในข้อ ๑.๓ หรือทำข้อตกลงเป็นหนังสือกับมหาวิทยาลัยราชภัฏเชียงราย ภายใน ๗ วัน นับถัดจากวันที่ได้รับแจ้ง และจะต้องวางหลักประกันสัญญาเป็นจำนวนเงินเท่ากับร้อยละ ๕ ของราคาค่าจ้างที่ประกวดราคาอิเล็กทรอนิกส์ ให้มหาวิทยาลัยราชภัฏเชียงรายยึดถือไว้ในขณะทำสัญญาโดยใช้หลักประกันอย่างหนึ่งอย่างใด ดังต่อไปนี้

๖.๑ เงินสด

๖.๒ เช็คหรือตราพท์ที่ธนาคารเซ็นส่งจ่าย ซึ่งเป็นเช็คหรือตราพท์ลงวันที่ที่ใช้เช็คหรือตราพท์นั้น ชำระต่อเจ้าหน้าที่ในวันทำสัญญา หรือก่อนวันนั้นไม่เกิน ๓ วันทำการ

๖.๓ หนังสือค้ำประกันของธนาคารภายในประเทศ ตามตัวอย่างที่คณะกรรมการนโยบายกำหนด ดังระบุในข้อ ๑.๔ (๒) หรือจะเป็นหนังสือค้ำประกันอิเล็กทรอนิกส์ตามวิธีการที่กรมบัญชีกลางกำหนด

๖.๔ หนังสือค้ำประกันของบริษัทเงินทุน หรือบริษัทเงินทุนหลักทรัพย์ที่ได้รับอนุญาตให้ประกอบกิจการเงินทุนเพื่อการพาณิชย์และประกอบธุรกิจค้ำประกันตามประกาศของธนาคารแห่งประเทศไทย ตามรายชื่อบริษัทเงินทุนที่ธนาคารแห่งประเทศไทยแจ้งเวียนให้ทราบ โดยอนุโลมให้ใช้ตามตัวอย่างหนังสือค้ำประกันของธนาคารที่คณะกรรมการนโยบายกำหนด ดังระบุในข้อ ๑.๔ (๒)

๖.๕ พันธบัตรรัฐบาลไทย

หลักประกันนี้จะคืนให้ โดยไม่มีดอกเบี้ยภายใน ๑๕ วันนับถัดจากวันที่ผู้ชนะการประกวดราคาอิเล็กทรอนิกส์ (ผู้รับจ้าง) พ้นจากข้อผูกพันตามสัญญาจ้างแล้ว

๗. ค่าจ้างและการจ่ายเงิน

มหาวิทยาลัยราชภัฏเชียงราย จะจ่ายค่าจ้างซึ่งได้รวมภาษีมูลค่าเพิ่มตลอดจนภาษีอากรอื่น ๆ และค่าใช้จ่ายทั้งปวงแล้วให้แก่ผู้ยื่นข้อเสนอที่ได้รับการคัดเลือกให้เป็นผู้รับจ้าง เมื่อผู้รับจ้างได้ส่งมอบสิ่งของได้ครบถ้วนตามสัญญาซื้อขายหรือข้อตกลงเป็นหนังสือ และมหาวิทยาลัยราชภัฏเชียงรายได้ตรวจรับมอบงานจ้างเรียบร้อยแล้ว

๘. อัตราค่าปรับ

ค่าปรับตามสัญญาจ้างแนบท้ายเอกสารประกวดราคาอิเล็กทรอนิกส์นี้ หรือข้อตกลงจ้าง เป็นหนังสือจะกำหนด ดังนี้

๘.๑ กรณีที่ผู้รับจ้างนำงานที่รับจ้างไปจ้างช่วงให้ผู้อื่นทำอีกทอดหนึ่งโดยไม่ได้รับอนุญาตจากมหาวิทยาลัยราชภัฏเชียงราย จะกำหนดค่าปรับสำหรับการฝ่าฝืนดังกล่าวเป็นจำนวนร้อยละ ๑๐.๐๐ ของวงเงินของงานจ้างช่วงนั้น

๘.๒ กรณีที่ผู้รับจ้างปฏิบัติผิดสัญญาจ้างก่อสร้าง นอกเหนือจากข้อ ๘.๑ จะกำหนดค่าปรับเป็นรายวันเป็นจำนวนเงินตายตัวในอัตราร้อยละ ๐.๑๐ ของราคางานจ้าง

๙. การรับประกันความชำรุดบกพร่อง

ผู้ชนะการประกวดราคาอิเล็กทรอนิกส์ซึ่งได้ทำสัญญาจ้าง ตามแบบ ดังระบุในข้อ ๑.๓ หรือข้อตกลงจ้างเป็นหนังสือแล้วแต่กรณี จะต้องรับประกันความชำรุดบกพร่องของงานจ้างที่เกิดขึ้นภายในระยะเวลา ไม่น้อยกว่า ๒ ปี นับถัดจากวันที่มหาวิทยาลัยราชภัฏเชียงรายได้รับมอบงาน โดยต้องบริหารจัดการซ่อมแซมแก้ไขให้ใช้งานได้ติดตั้งเดิมภายใน ๗ วัน นับถัดจากวันที่ได้รับแจ้งความชำรุดบกพร่อง

๑๐. ข้อเสนอสิทธิในการยื่นข้อเสนอและอื่น ๆ

๑๐.๑ เงินค่าจ้างสำหรับงานจ้างครั้งนี้ ได้มาจากเงินรายได้ พ.ศ. ๒๕๖๗

การลงนามในสัญญาจะกระทำต่อเมื่อ มหาวิทยาลัยราชภัฏเชียงรายได้รับอนุมัติเงิน ค่าก่อสร้างจากเงินรายได้ พ.ศ. ๒๕๖๗

๑๐.๒ เมื่อมหาวิทยาลัยราชภัฏเชียงรายได้คัดเลือกผู้ยื่นข้อเสนอรายใดให้เป็นผู้รับจ้าง และได้ตกลงจ้าง ตามการประกวดราคาอิเล็กทรอนิกส์แล้ว ถ้าผู้รับจ้างจะต้องส่งหรือนำสิ่งของมาเพื่องานจ้าง ดังกล่าวเข้ามาจากต่างประเทศ และของนั้นต้องนำเข้ามาโดยทางเรือในเส้นทางที่มีเรือไทยเดินอยู่ และสามารถให้บริการรับขนได้ตามที่รัฐมนตรีว่าการกระทรวงคมนาคมประกาศกำหนด ผู้ยื่นข้อเสนอซึ่งเป็นผู้รับจ้างจะต้องปฏิบัติตามกฎหมายว่าด้วยการส่งเสริมการพาณิชย์นาวี ดังนี้

(๑) แจ้งการส่งหรือนำสิ่งของดังกล่าวเข้ามาจากต่างประเทศต่อกรมเจ้าท่า ภายใน ๗ วัน นับตั้งแต่วันที่ผู้รับจ้างส่งหรือซื้อของจากต่างประเทศ เว้นแต่เป็นของที่รัฐมนตรีว่าการกระทรวงคมนาคมประกาศยกเว้นให้บรรทุกโดยเรืออื่นได้

(๒) จัดการให้สิ่งของดังกล่าวบรรทุกโดยเรือไทย หรือเรือที่มีสิทธิเช่นเดียวกับเรือไทยจากต่างประเทศมายังประเทศไทย เว้นแต่จะได้รับอนุญาตจากกรมเจ้าท่า ให้บรรทุกสิ่งของนั้น โดยเรืออื่นที่มีใช้เรือไทย ซึ่งจะต้องได้รับอนุญาตเช่นนั้นก่อนบรรทุกของลงเรืออื่น หรือเป็นของที่รัฐมนตรีว่าการกระทรวงคมนาคมประกาศยกเว้นให้บรรทุกโดยเรืออื่น

(๓) ในกรณีที่มิปฏิบัติตาม (๑) หรือ (๒) ผู้รับจ้างจะต้องรับผิดชอบตามกฎหมายว่าด้วยการส่งเสริมการพาณิชย์นาวี

๑๐.๓ ผู้ยื่นข้อเสนอซึ่งมหาวิทยาลัยราชภัฏเชียงรายได้คัดเลือกแล้ว ไม่ไปทำสัญญา หรือข้อตกลงจ้างเป็นหนังสือภายในเวลาที่กำหนดดังระบุไว้ในข้อ ๗ มหาวิทยาลัยราชภัฏเชียงรายจะริบหลักประกันการยื่นข้อเสนอ หรือเรียกเงาจากผู้ออกหนังสือค้ำประกัน การยื่นข้อเสนอทันที และอาจพิจารณาเรียกเงาให้ชดใช้ความเสียหายอื่น (ถ้ามี) รวมทั้งจะพิจารณาให้เป็นผู้ทำงาน ตามระเบียบกระทรวงการคลังว่าด้วยการจัดซื้อจัดจ้างและการบริหารพัสดุภาครัฐ

๑๐.๔ มหาวิทยาลัยราชภัฏเชียงรายสงวนสิทธิ์ที่จะแก้ไขเพิ่มเติมเงื่อนไข หรือข้อกำหนด ในแบบสัญญาหรือข้อตกลงจ้างเป็นหนังสือให้เป็นไปตามความเห็นของสำนักงานอัยการสูงสุด (ถ้ามี)

๑๐.๕ ในกรณีที่เอกสารแนบท้ายเอกสารประกวดราคาอิเล็กทรอนิกส์นี้ มีความขัดหรือแย้งกันผู้ยื่นข้อเสนอจะต้องปฏิบัติตามคำวินิจฉัยของมหาวิทยาลัยราชภัฏเชียงราย คำวินิจฉัยดังกล่าวให้ถือเป็นที่สุด และผู้ยื่นข้อเสนอไม่มีสิทธิเรียกร้องค่าใช้จ่ายใดๆ เพิ่มเติม

๑๐.๖ มหาวิทยาลัยราชภัฏเชียงใหม่ อาจประกาศยกเลิกการจัดจ้างในกรณีต่อไปนี้ได้ โดยที่ผู้ยื่นข้อเสนอจะเรียกร้องค่าเสียหายใดๆ จากมหาวิทยาลัยราชภัฏเชียงใหม่ไม่ได้

(๑) มหาวิทยาลัยราชภัฏเชียงใหม่ไม่ได้รับการจัดสรรเงินที่จะใช้ในการจัดจ้าง หรือได้รับจัดสรรแต่ไม่เพียงพอที่จะทำการจัดจ้างครั้งนี้ต่อไป

(๒) มีการกระทำที่เข้าลักษณะผู้ยื่นข้อเสนอที่ชนะการจัดจ้างหรือที่ได้รับ การคัดเลือกมี ผลประโยชน์ร่วมกัน หรือมีส่วนได้เสียกับผู้ยื่นข้อเสนอรายอื่น หรือขัดขวางการแข่งขันอย่างเป็นธรรมหรือสมยอมกันกับผู้ยื่นข้อเสนอรายอื่น หรือเจ้าหน้าที่ในการเสนอราคา หรือถือว่ากระทำการทุจริตอื่นใดในการเสนอราคา

(๓) การทำการจัดจ้างครั้งนี้ต่อไปอาจก่อให้เกิดความเสียหายแก่มหาวิทยาลัย ราชภัฏเชียงใหม่ หรือกระทบต่อประโยชน์สาธารณะ

(๔) กรณีอื่นในทำนองเดียวกับ (๑) (๒) หรือ (๓) ตามที่กำหนดในกฎกระทรวง ซึ่งออกตามความในกฎหมายว่าด้วยการจัดซื้อจัดจ้างและการบริหารพัสดุภาครัฐ

๑๑. การปรับราคาค่างานก่อสร้าง

การปรับราคาค่างานก่อสร้างตามสูตรการปรับราคาตั้งระบุในข้อ ๑.๕ จะนำมาใช้ในกรณีที่ ค่างานก่อสร้างลดลงหรือเพิ่มขึ้น โดยวิธีการต่อไปนี้

ตามเงื่อนไข หลักเกณฑ์ สูตรและวิธีคำนวณที่ใช้กับสัญญาแบบปรับราคาได้ตามมติ คณะรัฐมนตรีเมื่อวันที่ ๒๒ สิงหาคม ๒๕๓๒ เรื่อง การพิจารณาช่วยเหลือผู้ประกอบการอาชีพงานก่อสร้าง ตามหนังสือสำนักเลขาธิการคณะรัฐมนตรี ที่ นร ๐๒๐๓/ว ๑๐๙ ลงวันที่ ๒๔ สิงหาคม ๒๕๓๒

สูตรการปรับราคา (สูตรค่า K) จะต้องคงที่ที่ระดับที่กำหนดไว้ในวันแล้วเสร็จตามที่กำหนดไว้ในสัญญา หรือภายในระยะเวลาที่มหาวิทยาลัยราชภัฏเชียงใหม่ได้ขยายออกไป โดยจะใช้สูตรของทางราชการ ที่ได้ระบุในข้อ ๑.๕

๑๒. มาตรฐานฝีมือช่าง

เมื่อมหาวิทยาลัยราชภัฏเชียงใหม่ได้คัดเลือกผู้ยื่นข้อเสนอรายใดให้เป็นผู้รับจ้างและได้ ตกลงจ้างก่อสร้าง ตามประกาศนี้แล้วผู้ยื่นข้อเสนอจะต้องตกลงว่าในการปฏิบัติงานก่อสร้างดังกล่าว ผู้ยื่น ข้อเสนอจะต้องมีและ ใช้ผู้ผ่านการทดสอบมาตรฐานฝีมือช่างหรือผู้ผ่านการทดสอบมาตรฐานฝีมือช่าง จาก กระทรวงแรงงานและสวัสดิการสังคม หรือผู้มีวุฒิปับัตรระดับ ปวช. ปวส. และ ปวท.หรือเทียบเท่า จากสถาบันการศึกษาที่ ก.พ. รับรองให้เข้ารับราชการได้ ในอัตราไม่ต่ำกว่าร้อยละ ๕ ของแต่ละสาขาช่าง แต่จะต้องมีจำนวนช่างอย่างน้อย ๑ คน ในแต่ละสาขาช่าง ดังต่อไปนี้

๑๒.๑ ช่างก่อสร้าง

๑๒.๒ ช่างไฟฟ้า

๑๒.๓ ช่างอื่น ๆ ที่เกี่ยวข้อง

๑๓. การปฏิบัติตามกฎหมายและระเบียบ

ในระหว่างระยะเวลาการก่อสร้าง ผู้ยื่นข้อเสนอที่ได้รับการคัดเลือกให้เป็นผู้รับจ้าง ต้องปฏิบัติ ตามหลักเกณฑ์ที่กฎหมายและระเบียบได้กำหนดไว้โดยเคร่งครัด

๑๔. การประเมินผลการปฏิบัติงานของผู้ประกอบการ
มหาวิทยาลัยราชภัฏเชียงราย สามารถนำผลการปฏิบัติงานแล้วเสร็จตามสัญญาของผู้ยื่น
ข้อเสนอที่ได้รับการคัดเลือกให้ เป็นผู้รับจ้างเพื่อนำมาประเมินผลการปฏิบัติงานของผู้ประกอบการ
ทั้งนี้ หากผู้ยื่นข้อเสนอที่ได้รับการคัดเลือกไม่ผ่านเกณฑ์ที่กำหนดจะถูกระงับการยื่น
ข้อเสนอหรือทำสัญญากับมหาวิทยาลัยราชภัฏเชียงราย ไว้ชั่วคราว

มหาวิทยาลัยราชภัฏเชียงราย

กรกฎาคม ๒๕๖๗

สรุปผลการประมาณราคา

ส่วนราชการ ฝ่าย/งาน : คณะกรรมการกำหนดราคากลาง มหาวิทยาลัยราชภัฏเชียงราย

ประเภท : งานต่อเติมอาคารระดับบัณฑิตศึกษา (ปริญญาโทและปริญญาเอก) สาขาวิชาอุตสาหกรรมศาสตรบัณฑิตการพัฒนากฎภาค

สถานที่ก่อสร้าง : มหาวิทยาลัยราชภัฏเชียงราย

แบบเลขที่ : -

ประมาณราคาตามแบบ : ปร.4

จำนวน : 9

แผ่น

ประมาณราคาเมื่อวันที่ : 1

เดือน : กรกฎาคม

พ.ศ. : 2567

ลำดับที่	รายการ	ค่าวัสดุและค่าแรง	Factor F.	ค่าก่อสร้างทั้งหมด	หมายเหตุ
		รวมเป็นเงิน		รวมเป็นเงิน (บาท)	
1	ประเภทงานอาคาร				
	งานอาคาร	1,041,897.83	1.3067	1,361,447.89	
	งานครุภัณฑ์	344,520.00		344,520.00	
	รวมราคาค่าก่อสร้างทั้งสิ้น			1,705,967.89	
	เงื่อนไข				
	เงินล่วงหน้าจ่าย.....0.....%				
	เงินประกันผลงานหัก.....%				
	ดอกเบี้ยเงินกู้.....7.....%				
	ภาษีมูลค่าเพิ่ม.....7.....%				
สรุป	รวมราคาค่าก่อสร้างทั้งสิ้น :			1,705,967.89	
	คิดเป็นเงินประมาณ :			1,705,900.00	
	ตัวอักษร :	หนึ่งล้านเจ็ดแสนห้าพันเก้าร้อยบาทถ้วน			

ขนาดหรือเนื้อที่อาคาร

182.00

ตร.ม.

เฉลี่ยราคาประมาณ

9,373.08

บาท/ตร.ม.

คณะกรรมการกำหนดราคากลาง

.....ประธานกรรมการ

(ผู้ช่วยศาสตราจารย์ ดร. นาวิน พรหมใจสา)



กรรมการ

(นายราชันย์ หนันชัย)

.....กรรมการ

(นายเสกสรร เมื่อสุวรรณ)

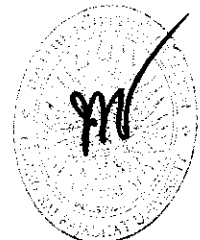

บัญชีแสดงปริมาณเบื้องต้น ค่าวัสดุ และค่าแรง (B.O.Q.)

รายการประมาณการ : งานต่อเติมอาคารระดับบัณฑิตศึกษา (ปริญญาโทและปริญญาเอก) สาขาวิชาเกษตรศาสตร์การพัฒนากัญชามา

แบบเลขที่ :

หน่วยงาน : คณะกรรมการกำหนดครุภัณฑ์ มหาวิทยาลัยราชภัฏเชียงใหม่

วันที่ : 1 กรกฎาคม 2567

ลำดับที่	รายการ	จำนวน	หน่วย	ราคาวัสดุสิ่งของ		ราคาค่าแรง		ค่าวัสดุและแรงงาน	หมายเหตุ
				ราคาต่อหน่วย	จำนวนเงิน	ราคาต่อหน่วย	จำนวนเงิน		
	สรุปงานก่อสร้าง								คิดเป็น %
1	หมวดงานรื้อถอน		รวม					20,850.00	6.05%
2	หมวดงานวิศวกรรมโครงสร้าง		รวม					363,830.43	105.61%
3	หมวดงานสถาปัตยกรรม		รวม					565,230.40	164.06%
4	หมวดงานระบบไฟฟ้า		รวม					91,987.00	26.70%
	รวมราคาวัสดุและค่าแรงเป็นเงินประมาณ							1,041,897.83	100.00%
	สรุปงานครุภัณฑ์								
5	หมวดงานครุภัณฑ์		รวม					344,520.00	100.00%
	รวมราคาเป็นเงินประมาณ							344,520.00	100.00%

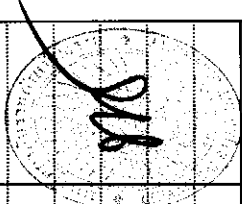

บัญชีแสดงปริมาณงานคำนวณค่าวัสดุและค่าแรง (B.O.O.)

รายการประมาณการ : งานต่อเติมอาคารระดับบัณฑิตศึกษา (ปริญญาโทและปริญญาเอก) สาขาวิชาเกษตรศาสตร์การพัฒนากัญชกภาค

แบบเลขที่ :

หน่วยงาน : คณะกรรมการกำหนดราคากลาง มหาวิทยาลัยราชภัฏเชียงใหม่

วันที่ : 1 กรกฎาคม 2567

ลำดับที่	รายการ	จำนวน	หน่วย	ราคาวัสดุสิ่งของ		ราคาค่าแรง		ค่าวัสดุและแรงงาน	หมายเหตุ
				ราคาต่อหน่วย	จำนวนเงิน	ราคาต่อหน่วย	จำนวนเงิน		
2	หมวดงานวิศวกรรมโครงสร้าง								
2.1	ชุดคั้น	28.00	ลบ.ม.	0.00	0.00	142.00	3,976.00	3,976.00	
2.2	ทรายหยาบอัดแน่น	54.00	ลบ.ม.	375.00	20,250.00	50.00	2,700.00	22,950.00	
2.3	คอนกรีตหยาบ	1.00	ลบ.ม.	1,682.24	1,682.24	300.00	300.00	1,982.24	
2.4	คอนกรีต 240 ksc. (Cube)	48.00	ลบ.ม.	1,906.54	91,513.92	300.00	14,400.00	105,913.92	
2.5	เหล็กเสริมคอนกรีต								
	- SR 24 Dia 6 มม.	337.44	กก.	24.41	8,236.91	3.00	1,012.32	9,249.23	
	- SR 24 Dia 9 มม.	384.23	กก.	23.78	9,136.99	3.00	1,152.69	10,289.68	
	- SD 40 Dia 12 มม.	1,469.64	กก.	22.66	33,302.04	5.00	7,348.20	40,650.24	
	- SD 40 Dia 16 มม.	189.60	กก.	23.51	4,457.50	5.00	948.00	5,405.50	
	- เหล็กตะแกรง WIRE MESH Dia. 4 มม.@ 0.20 m.	182.00	ตร.ม.	30.00	5,460.00	5.00	910.00	6,370.00	
	- ถาดผูกเหล็ก	36.00	กก.	46.73	1,682.28	0.00	0.00	1,682.28	
2.6	ไม้แบบ (80%)	249.00	ตร.ม.	150.00	37,350.00	0.00	0.00	37,350.00	
	- ค่าแรงไม้แบบ (80%)	249.00	ตร.ม.		0.00	50.00	12,450.00	12,450.00	
	- ตะปู	62.00	กก.	56.07	3,476.34	0.00	0.00	3,476.34	
	ยอดยกไป				216,548.22		45,197.21	261,745.43	

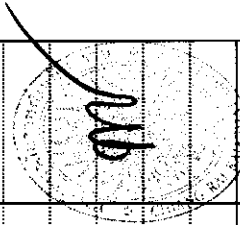

บัญชีแสดงปริมาณงาน ค่าวัสดุ และค่าแรง (B.O.O.)

รายการประมาณการ : งานต่อเติมอาคารระดับบัณฑิตศึกษา (ปริญญาโทและปริญญาเอก) สาขาวิศวกรรมศาสตร์การพัฒนามือถือ

แบบเลขที่ :

หน่วยงาน : คณะกรรมการกำหนดราคากลาง มหาวิทยาลัยราชภัฏเชียงใหม่

วันที่ : 1 กรกฎาคม 2567

ลำดับที่	รายการ	จำนวน	หน่วย	ราคาวัสดุสิ่งของ		ราคาค่าแรง		ค่าวัสดุและแรงงาน	หมายเหตุ
				ราคาต่อหน่วย	จำนวนเงิน	ราคาต่อหน่วย	จำนวนเงิน		
3	หมวดงานสถาปัตยกรรม								
	3.1 งานหลังคา								
	งานติดตั้ง Metal Sheet AZ-150 G550 หน้า 0.51 APT) นู PU 25 มม.	101.00	ตร.ม.	615.00	62,115.00	60.00	6,060.00	68,175.00	
	งานครอบถ้ำ/ครอบข้าง	29.00	ม.	170.00	4,930.00	40.00	1,160.00	6,090.00	
	- ไม้เชิงชาย 8 นิ้ว 2in1	41.00	ม.	216.00	8,856.00	94.00	3,854.00	12,710.00	
	ปูนทรายปรับระดับ	3.00	ลบ.ม.	1,800.00	5,400.00	300.00	900.00	6,300.00	
	งานทาสีลูกไม้บริเวณทออะคริลิกชนิดหิน ทา 2 รอบ	10.00	ถุง	3,200.00	32,000.00	200.00	2,000.00	34,000.00	คาดทั้งหมด
	งานเดินท่อน้ำทิ้ง ขนาด 3"	10.00	ทอน	442.99	4,429.90	200.00	2,000.00	6,429.90	
	รูปพรรณ(เขี้ยว)ขนาด 3"	4.00	ชุด	250.00	1,000.00	50.00	200.00	1,200.00	
	3.2 งานฝ้าเพดาน								
	CL1- ฝ้าเพดานยิปซัมบอร์ด 9 มม. (มอก.) โครงคร่าเหล็กชุบสังกะสี	135.00	ตร.ม.	318.00	42,930.00	75.00	10,125.00	53,055.00	มีพอยต์
	C-Line ฉาบเรียบ								
	CL2- ฝ้าเพดานยิปซัมบอร์ด 9 มม. (มอก.) กั้นชั้น โครงคร่าเหล็กชุบ	20.00	ตร.ม.	343.00	6,860.00	75.00	1,500.00	8,360.00	
	สังกะสี C-Line ฉาบเรียบ								
	CL3- ฝ้าทึบพื้นสกริมไลท์ ทาสี	19.00	ตร.ม.	100.00	1,900.00	50.00	950.00	2,850.00	
	3.3 งานผนัง								
	ผนังก่ออิฐมวลเบาครึ่งแผ่น	120.00	ตร.ม.	284.00	34,080.00	94.00	11,280.00	45,360.00	
	ยอดยกไป				204,500.90		40,029.00	244,529.90	

บัญชีแสดงปริมาณงาน ค่าวัสดุ และค่าแรง (B.O.Q)

รายการประมาณการ : งานต่อเติมอาคารระดับบัณฑิตศึกษา (ปริญญาโทและปริญญาเอก) สาขาวิศวกรรมศาสตร์การพัฒนากฎภาค

แบบเลขที่ :

หน่วยงาน : คณะกรรมการกำหนดราคากลาง มหาวิทยาลัยราชภัฏเชียงใหม่

วันที่ : 1 กรกฎาคม 2567

ลำดับที่	รายการ	จำนวน	หน่วย	ราคาวัสดุของ		ราคาค่าแรง		ค่าวัสดุและแรงงาน	หมายเหตุ
				ราคาต่อหน่วย	จำนวนเงิน	ราคาต่อหน่วย	จำนวนเงิน		
	ยอดยกมา				204,500.90		40,029.00	244,529.90	
	ฉาบปูนเรียบ	98.00	ตร.ม.	75.00	7,350.00	87.00	8,526.00	15,876.00	
	ฉัดมันโซ้แนว	98.00	ตร.ม.	113.00	11,074.00	87.00	8,526.00	19,600.00	
	ผนังแผ่นบอร์ดไฟเบอร์ซีเมนต์บุสองด้าน ทน 10 mm. พร้อมโครงท้าว	35.00	ตร.ม.	535.00	18,725.00	120.00	4,200.00	22,925.00	สองด้าน
	ผนังบุแผ่นสปรตบอร์ดเว้นร่อง หน้า 6 mm.	24.00	ตร.ม.	311.00	7,464.00	95.00	2,280.00	9,744.00	ด้านเดียว
	ผนังแผ่นวีวบอร์ด 16 มม. โครงคร่าเหล็ก 3*1/2 นิ้ว	17.00	ตร.ม.	500.00	8,500.00	200.00	3,400.00	11,900.00	ด้านเดียว
	3.4 งานตกแต่งพื้น								
	FL1 พื้น คสล. ผิวทรายล้าง	33.75	ตร.ม.	394.00	13,297.50	104.00	3,510.00	16,807.50	รวมปูมทราย
	FL2 พื้น คสล. กระเบื้องแกรนิตโต้ ขนาด 60*60 cm.	135.00	ตร.ม.	450.00	60,750.00	158.00	21,330.00	82,080.00	รวมปูมทราย
	3.5 งานประตู่								
	- D1.	1	ชุด	10,080.00	10,080.00	0.00	0.00	10,080.00	
	- D2.	3	ชุด	8,640.00	25,920.00	0.00	0.00	25,920.00	
	3.6 งานหน้าต่าง								
	- W1.	12	ชุด	3,500.00	42,000.00	0.00	0.00	42,000.00	
	- W2.	1	ชุด	6,480.00	6,480.00	0.00	0.00	6,480.00	
	- W3.	1	ชุด	9,720.00	9,720.00	0.00	0.00	9,720.00	
	ยอดยกไป				425,861.40		91,801.00	517,662.40	

บัญชีแสดงปริมาณเบื้องต้น ค่าวัสดุ และค่าแรง (B.O.Q.)

รายการประมาณการ : งานต่อเติมอาคารระดับบัณฑิตศึกษา (ปริญญาโทและปริญญาเอก) สาขาวิชาเกษตรศาสตร์การพัฒนากัญฉิมภัก

แบบเลขที่ :

หน่วยงาน : คณะกรรมการกำหนดราคากลาง มหาวิทยาลัยราชภัฏเชียงใหม่

วันที่ : 1 กรกฎาคม 2567

ลำดับที่	รายการ	จำนวน	หน่วย	ราคาวัสดุสิ่งของ		ราคาค่าแรง		ค่าวัสดุและแรงงาน	หมายเหตุ
				ราคาต่อหน่วย	จำนวนเงิน	ราคาต่อหน่วย	จำนวนเงิน		
5	งานครุภัณฑ์ เครื่องปรับอากาศแบบแยกส่วน ขนาด 36,000 บีทียู พร้อมติดตั้ง พัดลมดูดอากาศ 10 นิ้ว ติดผนัง พร้อมติดตั้ง	8.00 4.00	เครื่อง เครื่อง	42,315.00 1,500.00	338,520.00 6,000.00	0.00 0.00	0.00 0.00	338,520.00 6,000.00	
	สรุปหมวดงานครุภัณฑ์				344,520.00		0.00	344,520.00	

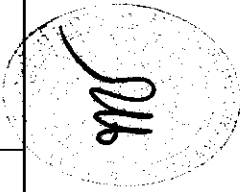

งานต่อเติมอาคารระดับบัณฑิตศึกษา (ปริญญาโทและปริญญาเอก)
สาขาวิชายุทธศาสตร์การพัฒนาศูนย์ภูมิภาค



มหาวิทยาลัยราชภัฏเชียงราย
CHIANGRAI RAJABHAT UNIVERSITY





แปลแบบเป็น ตีพิมพ์
SCALE 1:200

 <p>มหาวิทยาลัยราชภัฏ เชียงราย CHIANG RAI RAJABHAT UNIVERSITY มหาวิทยาลัยราชภัฏ เชียงราย เลขที่ ๑๐ หมู่ ๑ ถนนพหลโยธิน เชียงราย จังหวัดเชียงใหม่ 56000 โทร. ๐๖๖-๖๖๖-๖๖๖ TEL : (๐๖๖) ๖๖๖-๖๖๖-๖๖๖ FAX : (๐๖๖) ๖๖๖-๖๖๖</p>	<p>PROJECT OWNER : PRESIDENT ผู้ช่วยศาสตราจารย์ ดร. อรุณีย์ สุวีระกุล APPROVED BY ผู้ช่วยศาสตราจารย์ ดร. นพวิบูลย์ พลดี เอก รองอธิการบดี</p>	<p>PROJECT NAME : งานต่อเติมอาคารระดับชั้นที่ ๓ อาคาร (ปรีชญานี) และปรับปรุงอาคาร (ปรีชญานี) วิทยาลัยการศึกษาระดับมัธยมศึกษา ARCHITECTS ARCHITECTS / DRAWING ARCHITECTS ELECTRICAL ENGINEERS STRUCTURAL ENGINEERS</p>	<p>CRRU. Total P. 20 Current P. 02 Print Date 25.9.56</p>
<p>CHECKED BY นายชาติชาย วัฒนศิริ ผู้ช่วยศาสตราจารย์ ดร. อรุณีย์ สุวีระกุล ผู้ช่วยศาสตราจารย์ ดร. อรุณีย์ สุวีระกุล ผู้ช่วยศาสตราจารย์ ดร. นพวิบูลย์ พลดี เอก รองอธิการบดี</p>	<p>Checked by: <i>Sul</i> Checked by: <i>[Signature]</i></p>	<p>Checked by: <i>[Signature]</i></p>	<p>Checked by: <i>[Signature]</i></p>

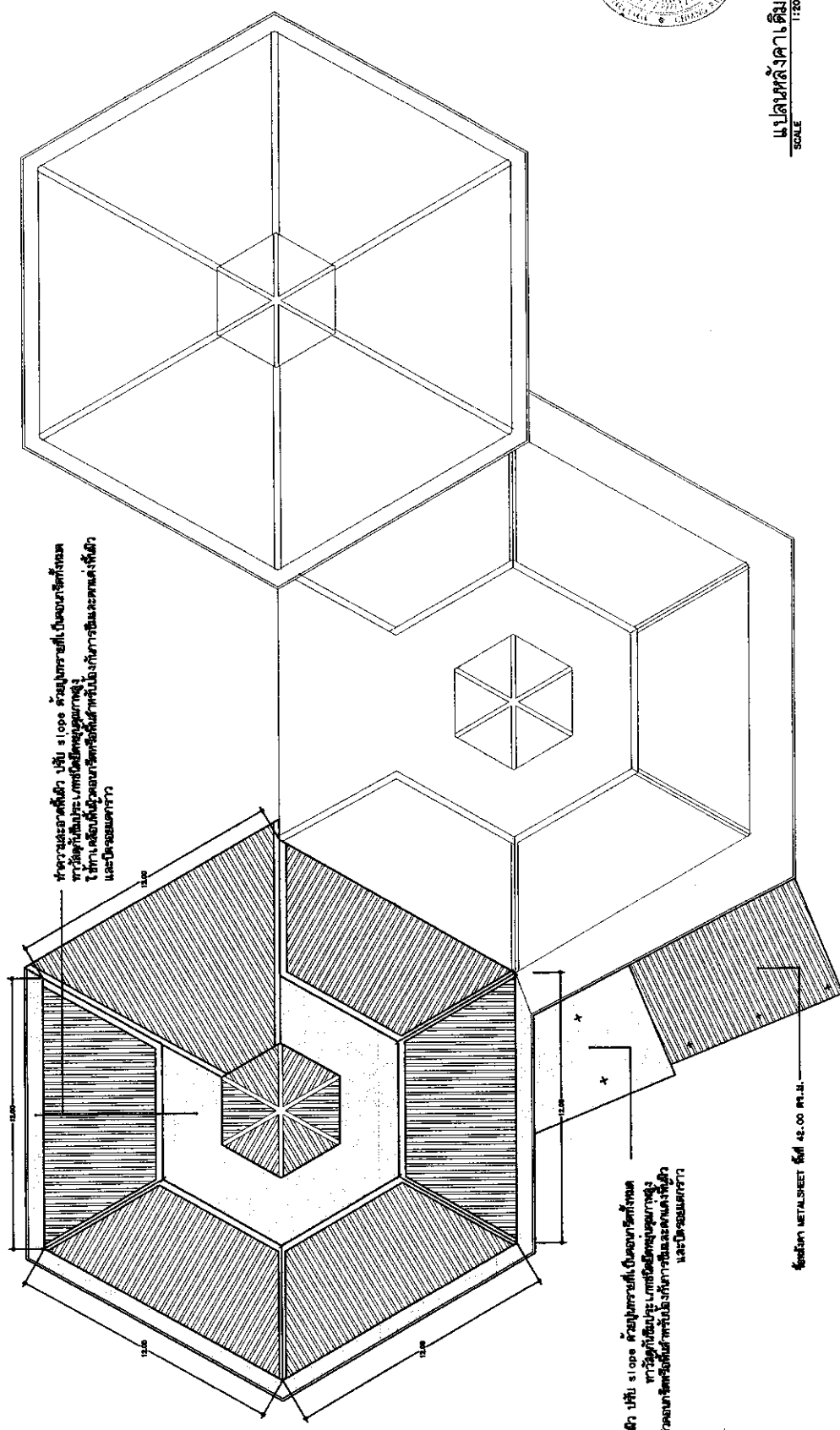

ทำความสะอาดที่ผิว บับบี้ slope ด้วยทรายที่ เป็นของแข็งทั้งหมด
ทำให้อุณหภูมิที่ผิวของบับบี้สูงขึ้น
ใช้ทำเคลือบผิวของบับบี้ที่มีลักษณะเป็นวงกลมและวงรี
และปิดช่องบับบี้

ทำความสะอาดที่ผิว บับบี้ slope ด้วยทรายที่ เป็นของแข็งทั้งหมด
ทำให้อุณหภูมิที่ผิวของบับบี้สูงขึ้น
ใช้ทำเคลือบผิวของบับบี้ที่มีลักษณะเป็นวงกลมและวงรี
และปิดช่องบับบี้

ขนาดหน้า METAL SHEET หนา 42.00 ซม. 1.1.



แปลนหลังคาเดิม
SCALE 1:200

 <p>มหาวิทยาลัยราชภัฏเชียงราย CHIANG RAI RAJABHAT UNIVERSITY มหาวิทยาลัยราชภัฏเชียงราย เลขที่ ๑ หมู่ ๑ ตำบลฝายหลวง อำเภอเมือง จังหวัดเชียงราย 57100 TEL. T (053) 776-003 FAX : (053) 776-001</p>	<p>PROJECT OWNER :</p> <p>PRESIDENT ผู้ช่วยศาสตราจารย์ ดร. ศรัณย์ ทุ่งใจตา</p> <p>APPROVED BY ผู้ช่วยศาสตราจารย์ ดร. วาจิณ พลใจใส รองอธิการบดี</p>	<p>PROJECT NAME :</p> <p>งานซ่อมแซมอาคารระดับมัธยมศึกษา (ปริญญาเอก) สาขาวิชาเทคโนโลยีการช่างสถาปัตยกรรม</p>	<p>CHECKED BY นางสาวกัญญา คุ้มชัย ผู้ช่วยศาสตราจารย์สาขาเทคโนโลยีการช่างสถาปัตยกรรม และศิลปกรรมศาสตร์</p> <p>นางบุญใจธรรม เวียงสุวรรณ ทำความสะอาดที่ผิวของบับบี้ และปิดช่องบับบี้</p>	<p>ARCHITECTS</p>	<p>STRUCTURAL ENGINEERS</p>	<p>ELECTRICAL ENGINEERS</p>	<p>ARCHITECTS / DRAWING ผู้จัดทำ วาดค่า ๒-๒๕ ๒/๒๕</p>	<p>CRRU. Total P. 20 Current P. 03</p>
	<p>PH: 10/25 20.9.56</p>							

รายละเอียดพื้น

- พ1 พื้น คสล. ผิวทรายล้าง
- พ2 พื้น คสล. กระเบื้องแกรนิตโต้ ขนาด 60x60 cm.
- รายละเอียดฝ้า
- พ1 ฝ้าเพดานยิปซัมบอร์ด 9 มม. (แยก.)
โครงโครงฝ้าเหล็กชุดสังกะสี C-Line จากเยอรมนี
- พ2 ฝ้าเพดานยิปซัมบอร์ด 9 มม. (แยก.) กั้นชั้น
โครงโครงฝ้าเหล็กชุดสังกะสี C-Line จากเยอรมนี
- พ3 ใต้ถุนพื้นคัลซิไมท์ ทาสี
- รายละเอียดผนัง
- ผนังก่ออิฐฉาบปูน หนา 12 ซม.
- ผนังก่ออิฐฉาบปูน หนา 12 ซม. ภายนอก
- ผนังก่ออิฐฉาบปูน หนา 12 ซม. ภายใน
- ผนังก่ออิฐฉาบปูน หนา 12 ซม. ภายนอก
- ผนังก่ออิฐฉาบปูน หนา 12 ซม. ภายใน
- ผนังก่ออิฐฉาบปูน หนา 12 ซม. ภายนอก
- ผนังก่ออิฐฉาบปูน หนา 12 ซม. ภายใน

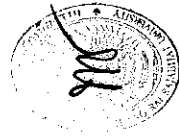
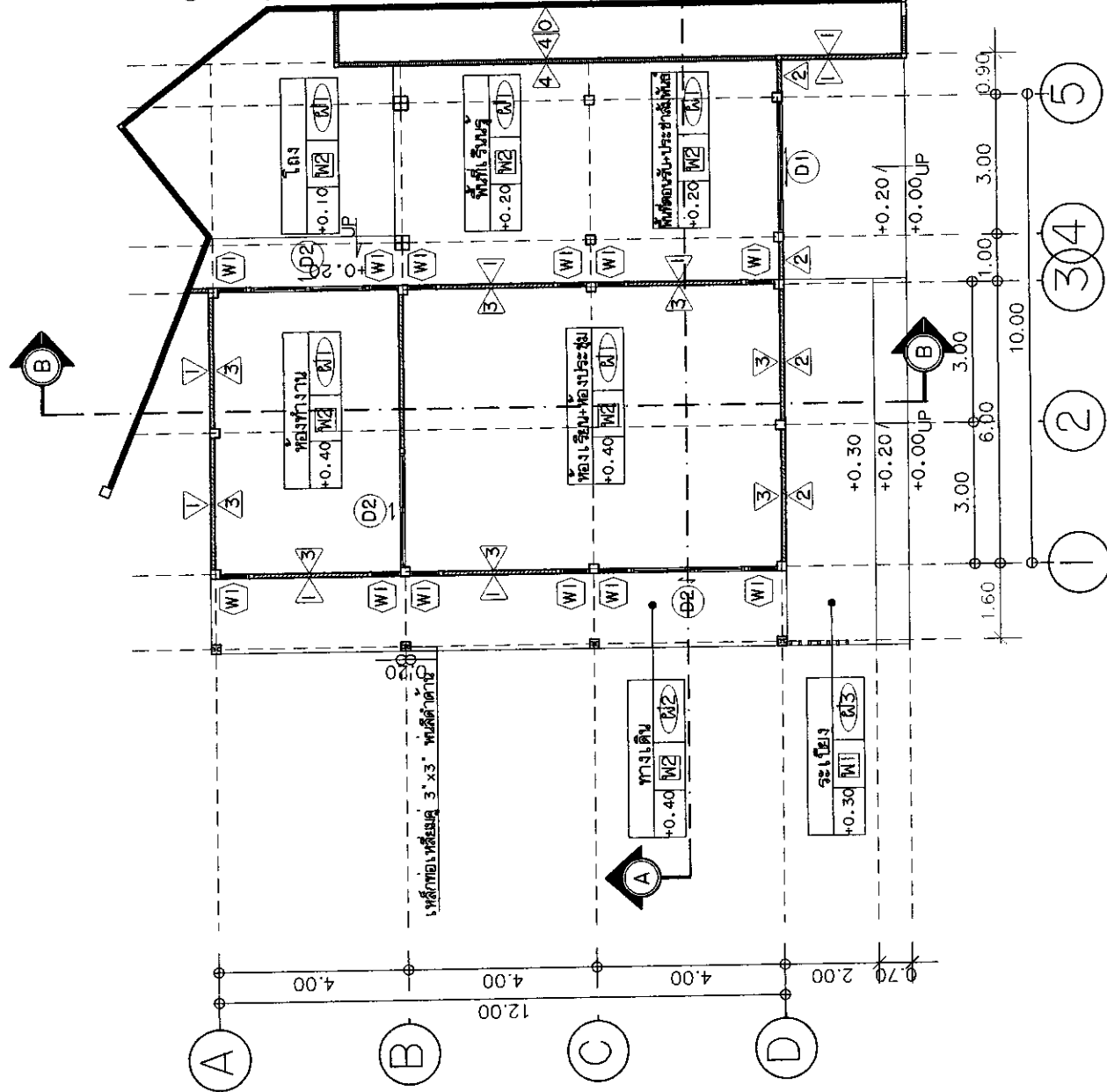

แปลนพื้นชั้นล่าง
SCALE 1:100

 มหาวิทยาลัยราชภัฏเชียงราย CHIANG RAI RAJABHAT UNIVERSITY มหาวิทยาลัยราชภัฏเชียงราย ถนนพหลโยธิน ตำบลจันทนิเวศ อำเภอเมืองเชียงราย จังหวัดเชียงราย 57000 โทร : (083) 776-0003 โทร. : (083) 776-0101	PROJECT OWNER : PRESIDENT ผู้ว่าราชการจังหวัดเชียงราย APPROVED BY ผู้ว่าราชการจังหวัดเชียงราย	PROJECT NAME : งานก่อสร้างอาคารเรียน (ปรับปรุงและปรับปรุง) สาขาวิชาอุตสาหกรรมช่างเทคนิค	CHECKED BY นางสาว... ผู้ควบคุมงานก่อสร้าง อนุมัติโครงการ	ARCHITECTS ...	STRUCTURAL ENGINEERS ...	ELECTRICAL ENGINEERS ...	ARCHITECTS / DRAWING ...
	CRRU. Total P. 20 Current P. 05 Print Date 20-9-66						

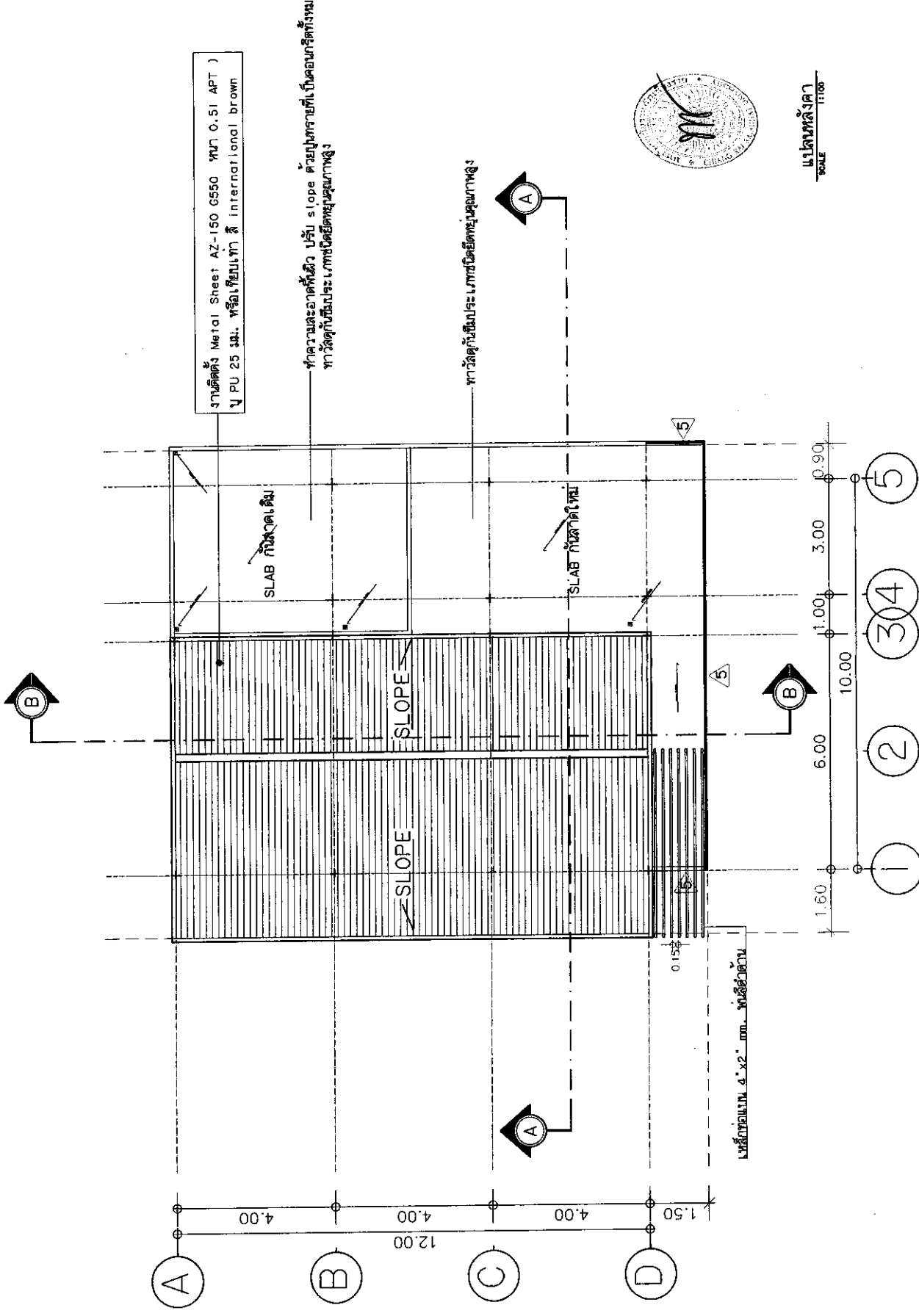

งานติดตั้ง Metal Sheet AZ-150 G550 หน้า 0.51 APT)
 PU 25 มม. หรือเทียบเท่า สี International brown

ทำความสะอาดพื้นผิว ปรัง slope ด้วยทรายที่ปั้นจนมีระดับทั้งหมด
 ทำไว้ดูกับชั้นประ เภทชนิดยี่สิบสองมม. กว้าง

ทำไว้ดูกับชั้นประ เภทชนิดยี่สิบสองมม. กว้าง

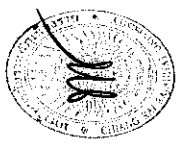

แปลนหลังคา
 SCALE 1/100

มหาวิทยาลัยราชภัฏเชียงใหม่ CHIANG RAI RAJABHAT UNIVERSITY <small>มหาวิทยาลัยราชภัฏเชียงใหม่ เลขที่ ๘๖ ๓๐๘ ถนนเชียงใหม่-เวียงจันทน์ อำเภอเวียงจันทน์ จังหวัดเชียงใหม่ ๕๐๐๐๓ โทร. : (๐๕๓) 7๙-๐๐๐3 โทร. : (๐๕๓) 7๙-๐๕๑</small>		PROJECT OWNER : PRESIDENT ผู้รับมอบหมายงาน ดร. สรชัย ชูเกียรติ APPROVED BY ผู้รับมอบหมายงาน ดร. พทกัญ พลนิกิตา รองอธิการบดี		PROJECT NAME : งานขอเปลี่ยนแปลงระดับพื้นผิวคานา (เปลี่ยนพื้นและบริเวณเอ็ก) สาขาวิชาช่างก่อสร้างอาคารศึกษานานาชาติ		CRRU. Total P. 20 Current P. 06 <small>Print Date 20.5.66</small>
CHECKED BY นายสุวิทย์ นิลนิต ผู้ควบคุมงานสถาปัตย์ 216 ม.อ.ราชภัฏเชียงใหม่		ARCHITECTS 1 2 3 4 5	STRUCTURAL ENGINEERS	ELECTRICAL ENGINEERS	ARCHITECTS / DRAWING วิศวกร รับผิดชอบ 21.6.66	

ผนังแผ่นหัวบันได 16 มม. โครงเคาะเหล็ก 3x11/2 นิ้ว

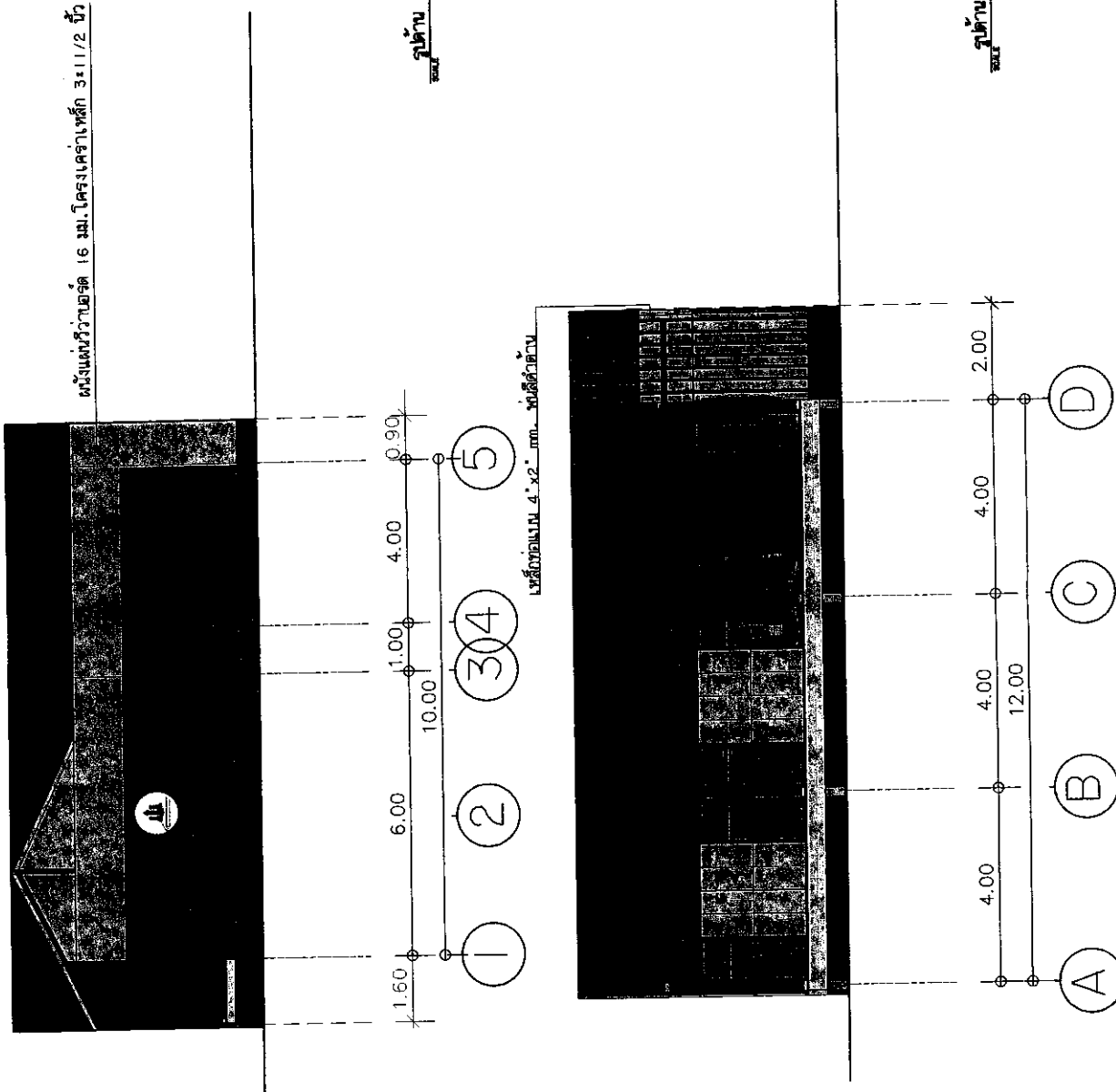

ภาพด้าน 1
ขนาด 1:100

ภาพด้าน 2
ขนาด 1:100

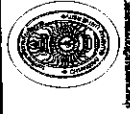
 มหาวิทยาลัยราชภัฏ เชียงราย CHIANG RAI RAJABHAT UNIVERSITY มหาวิทยาลัยราชภัฏ เชียงราย 101 หมู่ 9 ถนนพหลโยธิน ตำบลเมืองเก่า อำเภอเมือง เชียงราย 57100 โทร. : (081) 718-000-3 โทรสาร : (081) 718-001	PROJECT OWNER : PRESIDENT ผู้ว่าราชการจังหวัด เชียงราย APPROVED BY ผู้ว่าราชการจังหวัด เชียงราย	CHECKED BY นายสุวิทย์ คุ้มชัย ผู้ช่วยศาสตราจารย์ ภาควิชาสถาปัตยกรรมศาสตร์ และศิลปกรรมศาสตร์ มหาวิทยาลัยราชภัฏ เชียงราย และสถาปนิก (ลงชื่อ)	PROJECT NAME : งานก่อสร้างอาคารระดับมัธยมศึกษา (ปริญญาโทและปริญญาเอก) สาขาวิชาเกษตรศาสตร์การศึกษามหาวิทยาลัย	ARCHITECTS ARCHITECTS / DRAWING วิศวกร สถาปนิก 2 คน	ELECTRICAL ENGINEERS ELECTRICAL ENGINEERS วิศวกร 2 คน	STRUCTURAL ENGINEERS STRUCTURAL ENGINEERS วิศวกร 2 คน	CRRU Total P. 20 Current P. 07 Print Date 20.9.66
	PROJECT OWNER : PRESIDENT ผู้ว่าราชการจังหวัด เชียงราย APPROVED BY ผู้ว่าราชการจังหวัด เชียงราย	CHECKED BY นายสุวิทย์ คุ้มชัย ผู้ช่วยศาสตราจารย์ ภาควิชาสถาปัตยกรรมศาสตร์ และศิลปกรรมศาสตร์ มหาวิทยาลัยราชภัฏ เชียงราย และสถาปนิก (ลงชื่อ)	PROJECT NAME : งานก่อสร้างอาคารระดับมัธยมศึกษา (ปริญญาโทและปริญญาเอก) สาขาวิชาเกษตรศาสตร์การศึกษามหาวิทยาลัย	ARCHITECTS ARCHITECTS / DRAWING วิศวกร สถาปนิก 2 คน	ELECTRICAL ENGINEERS ELECTRICAL ENGINEERS วิศวกร 2 คน	STRUCTURAL ENGINEERS STRUCTURAL ENGINEERS วิศวกร 2 คน	CRRU Total P. 20 Current P. 07 Print Date 20.9.66

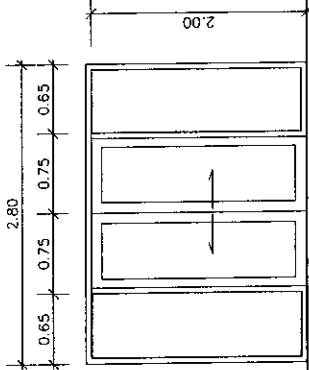

D1

ขยายประตูบานเลื่อน

ลักษณะงาน	ประตูบานเลื่อน
ขนาด	สูง 1.2 มม.
กรอบบาน	สูง 1.2 มม.
บาน/ลูกบิด	กระชง 5 มม.
สี/ผนัง	-
หมายเหตุ	อุปกรณ์ติดตั้ง
	อุปกรณ์ติดตั้ง

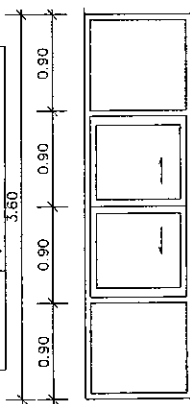

W2

ขยายหน้าต่างบานเลื่อน

ลักษณะงาน	หน้าต่างบานเลื่อน
ขนาด	สูง 1.2 มม.
กรอบบาน	สูง 1.2 มม.
บาน/ลูกบิด	กระชง 5 มม.
สี/ผนัง	-
หมายเหตุ	อุปกรณ์ติดตั้ง
	อุปกรณ์ติดตั้ง

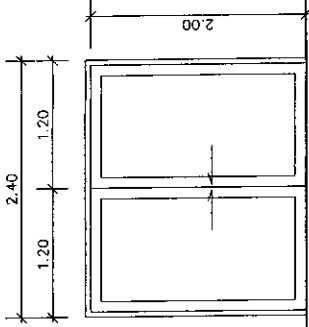

D2

ขยายประตูบานเลื่อน

ลักษณะงาน	ประตูบานเลื่อน
ขนาด	สูง 1.2 มม.
กรอบบาน	สูง 1.2 มม.
บาน/ลูกบิด	กระชง 5 มม.
สี/ผนัง	-
หมายเหตุ	อุปกรณ์ติดตั้ง
	อุปกรณ์ติดตั้ง

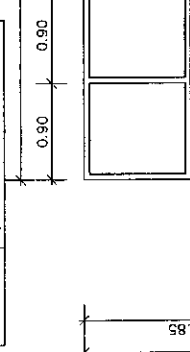

W3

ขยายหน้าต่างบานเลื่อน

ลักษณะงาน	หน้าต่างบานเลื่อน
ขนาด	สูง 1.2 มม.
กรอบบาน	สูง 1.2 มม.
บาน/ลูกบิด	กระชง 5 มม.
สี/ผนัง	-
หมายเหตุ	อุปกรณ์ติดตั้ง
	อุปกรณ์ติดตั้ง

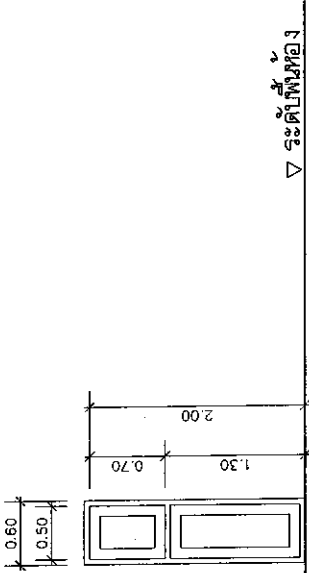

W1

ขยายหน้าต่างบาน Fixed

ลักษณะงาน	หน้าต่างบาน Fixed
ขนาด	สูง 1.2 มม.
กรอบบาน	สูง 1.2 มม.
บาน/ลูกบิด	กระชง 5 มม.
สี/ผนัง	-
หมายเหตุ	อุปกรณ์ติดตั้ง
	อุปกรณ์ติดตั้ง

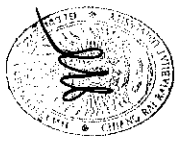
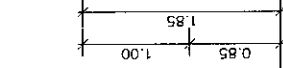

▽ ระดับพื้นห้อง

ขยายประตู-หน้าต่าง
SCALE 1:50

<p>มหาวิทยาลัยราชภัฏเชียงราย CHIANG RAI RAJABHAT UNIVERSITY มหาวิทยาลัยราชภัฏเชียงราย เลขที่ ๑๑ หมู่ ๑ ถนนพหลโยธิน ตำบลเวียง จังหวัดเชียงราย 57100 TEL. 1 (083) 776-000-3 FAX. 1 (083) 776-1001</p>	<p>PROJECT OWNER :</p> <p>PROJECT NAME : งานออกแบบอาคารระดับมัธยมศึกษา (ปรีชญ์ภูมิ) และปริญญาเอก (สาขาวิชา-ยุทธศาสตร์การจัดการศึกษามหาวิทยาลัย)</p>	<p>CRRU. Total P. 20 Current P. 09</p>
	<p>ARCHITECTS / DRAWING</p> <p>STRUCTURAL ENGINEERS ELECTRICAL ENGINEERS ARCHITECTS ENGINEERS</p>	<p>CHECKED BY</p> <p>APPROVED BY</p>

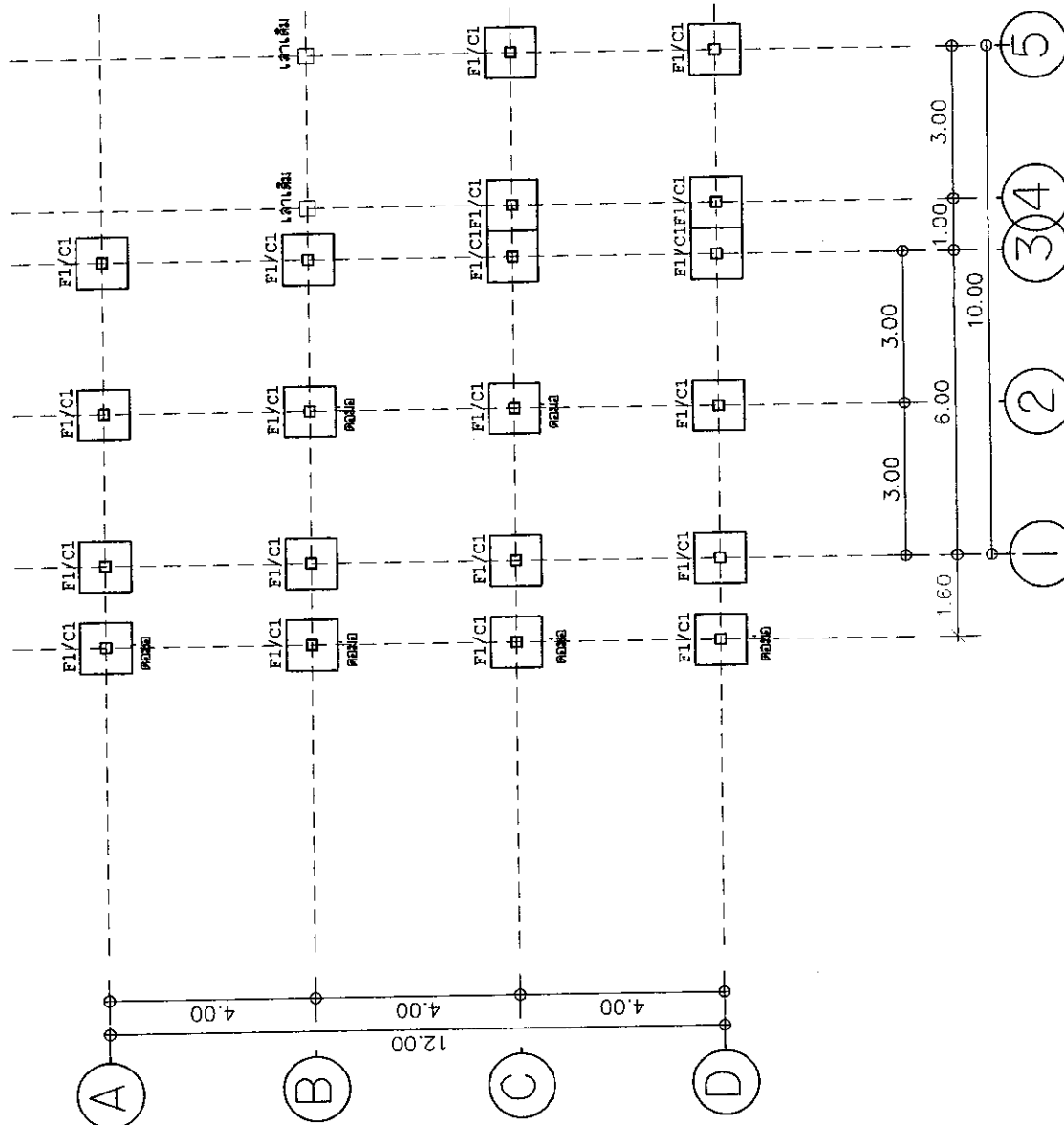

SCALE 1:100

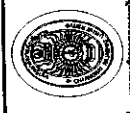
 <p>มหาวิทยาลัยราชภัฏเชียงใหม่ CHANG RAI RAJABHAT UNIVERSITY มหาวิทยาลัยราชภัฏเชียงใหม่ ถนนพหลโยธิน ๒๕๖ เชียงใหม่ ๕๗๐๐๑ โทร : (๐๕๓) ๗๙๐-๕๕๕๕ FAX : (๐๕๓) ๗๙๕-๐๐๑</p>	PROJECT OWNER : PRESIDENT ผู้ช่วยศาสตราจารย์ ดร. ศรัณย์ ชูใจใส APPROVED BY ผู้ช่วยศาสตราจารย์ ดร. ปวีณ์ พลใจใส รม.ส.ค.ป.ร.๖		PROJECT NAME : งานต่อเติมอาคารระดับชั้นที่ ๓ (ปรับปรุงโครงสร้างเดิม) สาขาวิชาอุตสาหกรรมจัดการข้อมูลวิทยา		CRRU, Total P. 20 Current P. 10 Print Date 28.9.66
	CHECKED BY วิศวกรโยธา ผู้ช่วยศาสตราจารย์ ดร. ปวีณ์ พลใจใส ร.ร.๖	ARCHITECTS	STRUCTURAL ENGINEERS	ELECTRICAL ENGINEERS	ARCHITECTS / DRAWING วิศวกรโยธา ๒๕๖



แปลนโครงสร้างชั้นล่าง
1:100

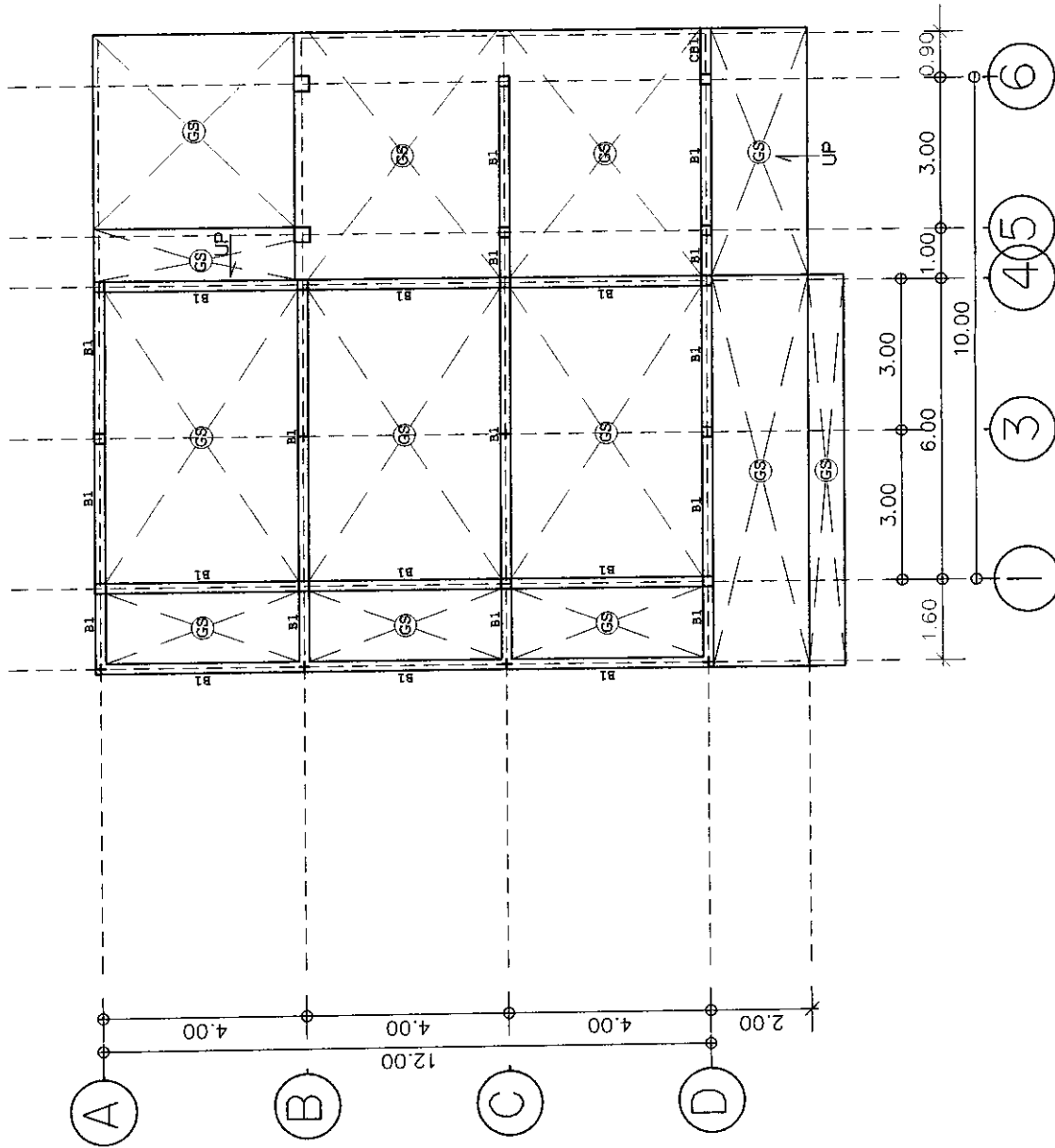

มหาวิทยาลัยราชภัฏเชียงใหม่ CHIANG RAI RAJABHAT UNIVERSITY มหาวิทยาลัยราชภัฏเชียงใหม่ เลขที่ ๘๘ ถนนเชียงใหม่ ๒๐๖ เชียงใหม่ เชียงใหม่ ๕๐๐๐๓-๐๖๐๖ โทร. : (๐๕๓) ๗๙๐๐๐-๕ โทร. ๑ (๐๕๓) ๗๙๑-๐๐๑	PROJECT OWNER :				PROJECT NAME :				CRRU. Total P. 20 Current P. 11
	PRESIDENT ผู้รับสารคดีราชภัฏฯ ดร. ศรัณย์ นุ้ยโตง	CHECKED BY วิศวกรวิชาชีพ ผู้ควบคุมงานก่อสร้างอาคาร 3 ชั้น, ๒ ชั้น และ ๑ ชั้น	ARCHITECTS	STRUCTURAL ENGINEERS	ELECTRICAL ENGINEERS	ARCHITECTS / DRAWING / วิศวกร / ๑-๒๓ ๒/๑๕๑			
APPROVED BY ผู้รับสารคดีราชภัฏฯ ดร. ทวีวีร์ พลใจใส รองอธิการบดี	[Signature]								

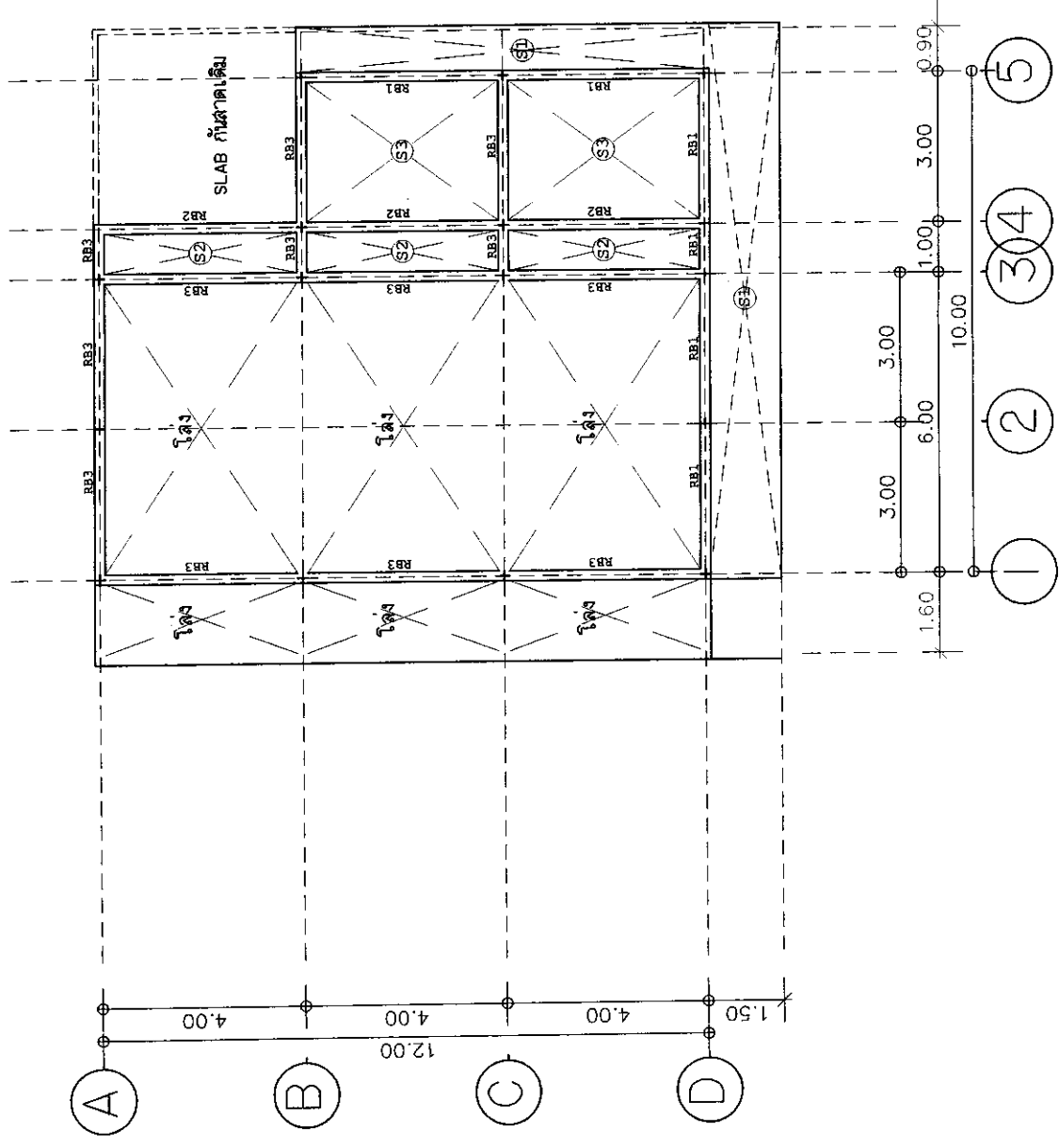

แปลนโครงสร้างที่แนบ
SCALE

มหาวิทยาลัยราชภัฏเชียงใหม่ CHIANG RAI RAJABHAT UNIVERSITY <small>มหาวิทยาลัยราชภัฏเชียงใหม่ เลขที่ ๕๐ หมู่ ๕ ต.เมืองเก่า อ.เมือง จ.เชียงใหม่ เชียงใหม่ : โทรศัพท์ ๐๕๓ ๖๖๖๖-๕ โทรสาร ๐๕๓ ๖๖๖๖-๕ โทร. ๐๕๓ ๖๖๖๖-๕ โทร. ๐๕๓ ๖๖๖๖-๕</small>		PROJECT OWNER : PRESIDENT ผู้รับจ้างก่อสร้าง : ศ.ดร.ชัย สุวีระ APPROVED BY ผู้รับจ้างก่อสร้าง : ศ.ดร.ทวิชัย พงษ์วิเศษ ๒๕๖๕		PROJECT NAME : งานออกแบบอาคารเรียนและอาคารประกอบ (ปริญญาโทและปริญญาเอก) สาขาวิชาเกษตรศาสตร์การสัตวบาล มหาวิทยาลัยราชภัฏเชียงใหม่		CRRU. Total P. 20 Current P. 12 <small>Printed on 28.9.56</small>	
CHECKED BY วิศวกรโยธา : ส.ดร.ชัย สุวีระ วิศวกรโยธา : ส.ดร.ทวิชัย พงษ์วิเศษ		ARCHITECTS ARCHITECTS / DRAWING วิศวกรโยธา : ส.ดร.ทวิชัย พงษ์วิเศษ		STRUCTURAL ENGINEERS ELECTRICAL ENGINEERS ARCHITECTS / DRAWING		ARCHITECTS / DRAWING ARCHITECTS / DRAWING	

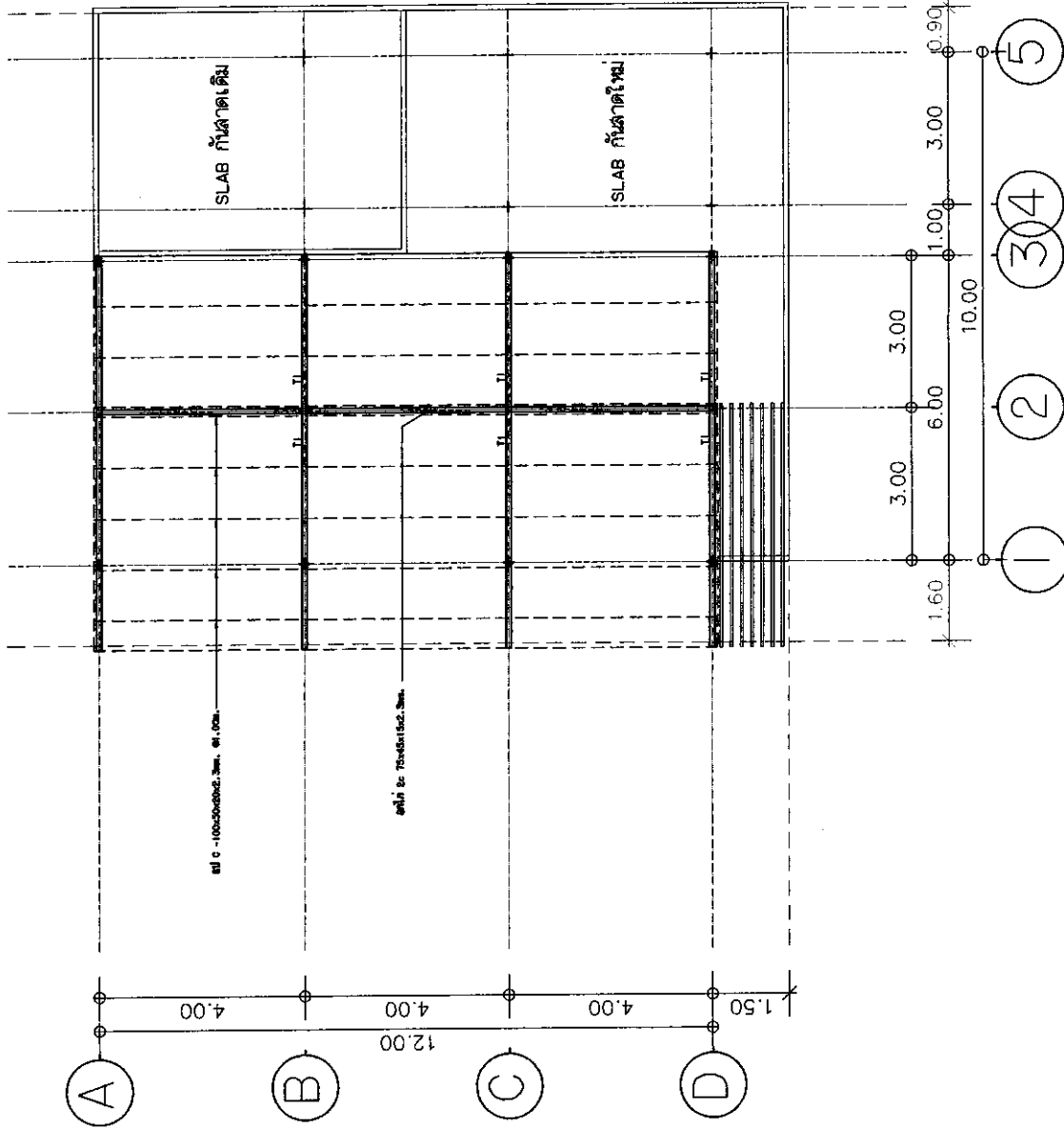

แปลนหลังคา
SCALE 1:100

 <p>มหาวิทยาลัยราชภัฏเชียงใหม่ CHIANG RAI RAJABHAT UNIVERSITY มหาวิทยาลัยราชภัฏเชียงใหม่ เลขที่ ๑๖ หมู่ ๑ ตำบลหมากแข้ง จังหวัดเชียงใหม่ 50000 โทร. ๐๕๓ ๒๖๖๐๐ TEL. 1 (053) 74-0004 Fax : (053) 74-0001 มหาวิทยาลัยราชภัฏเชียงใหม่</p>	<p>PROJECT OWNER :</p> <p>PRESIDENT ผู้ช่วยศาสตราจารย์ ดร.ศรัณย์ ชูรุ่งเรือง</p> <p>APPROVED BY ผู้ช่วยศาสตราจารย์ ดร.ทพทิน พรหมใจใส รองอธิการบดี</p>	<p>PROJECT NAME : งานออกแบบอาคารระดับมัธยมศึกษา (ปรัษฎาภิบาลและรัฐประศาสน์) ภาควิชาวิศวกรรมสถาปัตยกรรม</p> <p>CHECKED BY นายสุวิทย์ คุ้มชัย ผู้ช่วยศาสตราจารย์ และผู้อำนวยการศูนย์ นายสุวิทย์ คุ้มชัย ผู้ช่วยศาสตราจารย์ และผู้อำนวยการศูนย์</p>	<p>ARCHITECTS</p>	<p>STRUCTURAL ENGINEERS</p>	<p>ELECTRICAL ENGINEERS</p>	<p>ARCHITECTS / DRAWING</p> <p>สถาปนิก รับผิดชอบ 21481</p>	<p>CRRU Total P. 20 Current P. 14</p>
	<p>Pr.No:018 20.9.06</p>						

2c 75x45x15x2.3 พลาสติกใสชนิดใหม่

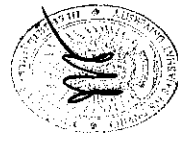
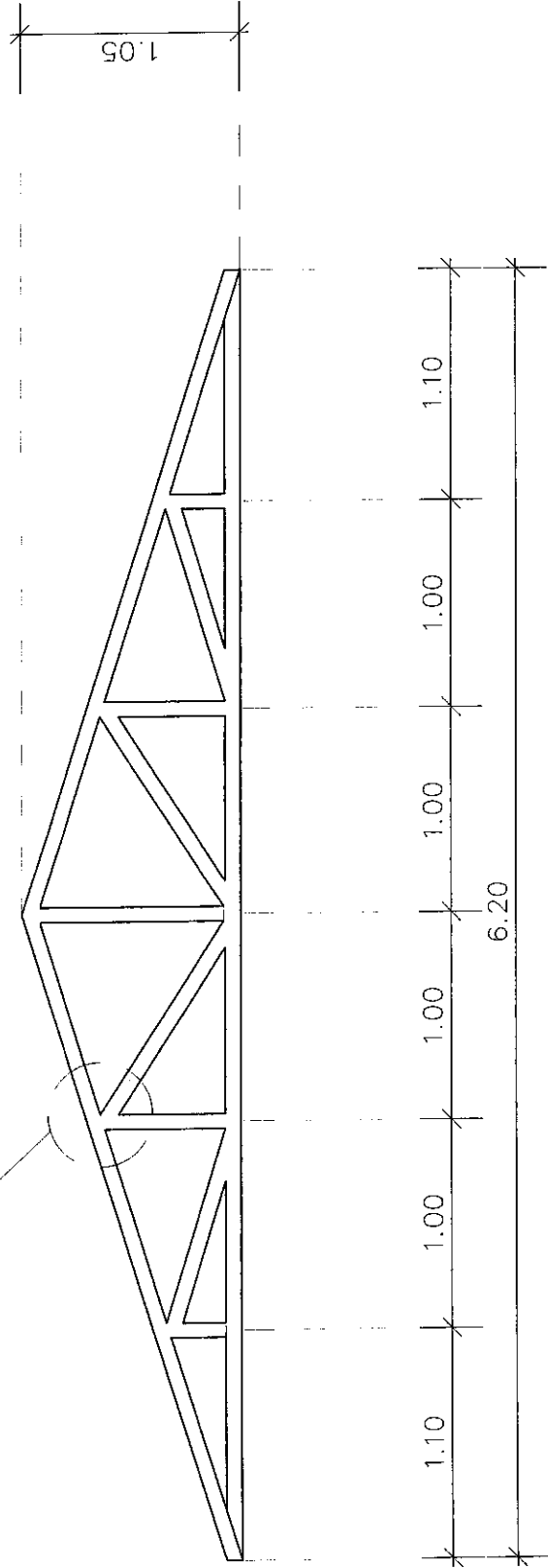

แบบขยาย T1

ขยายโครง T1
SCALE 1:20

 <p>มหาวิทยาลัยราชภัฏเชียงราย CHANG RAI RAJABHAT UNIVERSITY มหาวิทยาลัยราชภัฏเชียงราย เลขที่ ๑๑ หมู่ ๑ ถนนพหลโยธิน ตำบลท่ากุด อำเภอเมือง จังหวัดเชียงราย รหัสไปรษณีย์ 57100 TEL : (083) 774-000-3 FAX : (083) 774-001</p>	<p>PROJECT OWNER : มหาวิทยาลัยราชภัฏเชียงราย (บริษัท) และ (บริษัท) สาขาวิชาเกษตรศาสตร์การศึกษามหาวิทยาลัยราชภัฏเชียงราย</p> <p>PROJECT NAME : ภาคต่อเติมอาคารระดับชั้นที่ ๒ อาคาร (บริษัท) และ (บริษัท) สาขาวิชาเกษตรศาสตร์การศึกษามหาวิทยาลัยราชภัฏเชียงราย</p>	<p>PROJECT OWNER :</p> <p>PRESIDENT : ผู้ช่วยศาสตราจารย์ ดร. อรุณีย์ พงษ์พรหม</p> <p>APPROVED BY : ผู้ช่วยศาสตราจารย์ ดร. นภาพัน พงษ์ใจใส รองอธิการบดี</p>	<p>CHECKED BY : นายจรัสชัย พันธุ์ชัย ผู้อำนวยการกองบริการการศึกษา ผู้อำนวยการกองบริหารงานทั่วไป และผู้อำนวยการศูนย์พัฒนาระบบบริหาร</p>	<p>ARCHITECTS : _____</p> <p>STRUCTURAL ENGINEERS : _____</p> <p>ELECTRICAL ENGINEERS : _____</p> <p>ARCHITECTS / DRAWING : _____</p>	<p>CRRU. Total P. 20</p> <p>Current P. 15</p> <p>Pr. m001+ 28-3-66</p>
--	--	--	---	---	--



วิทยาลัยสถาปัตย์

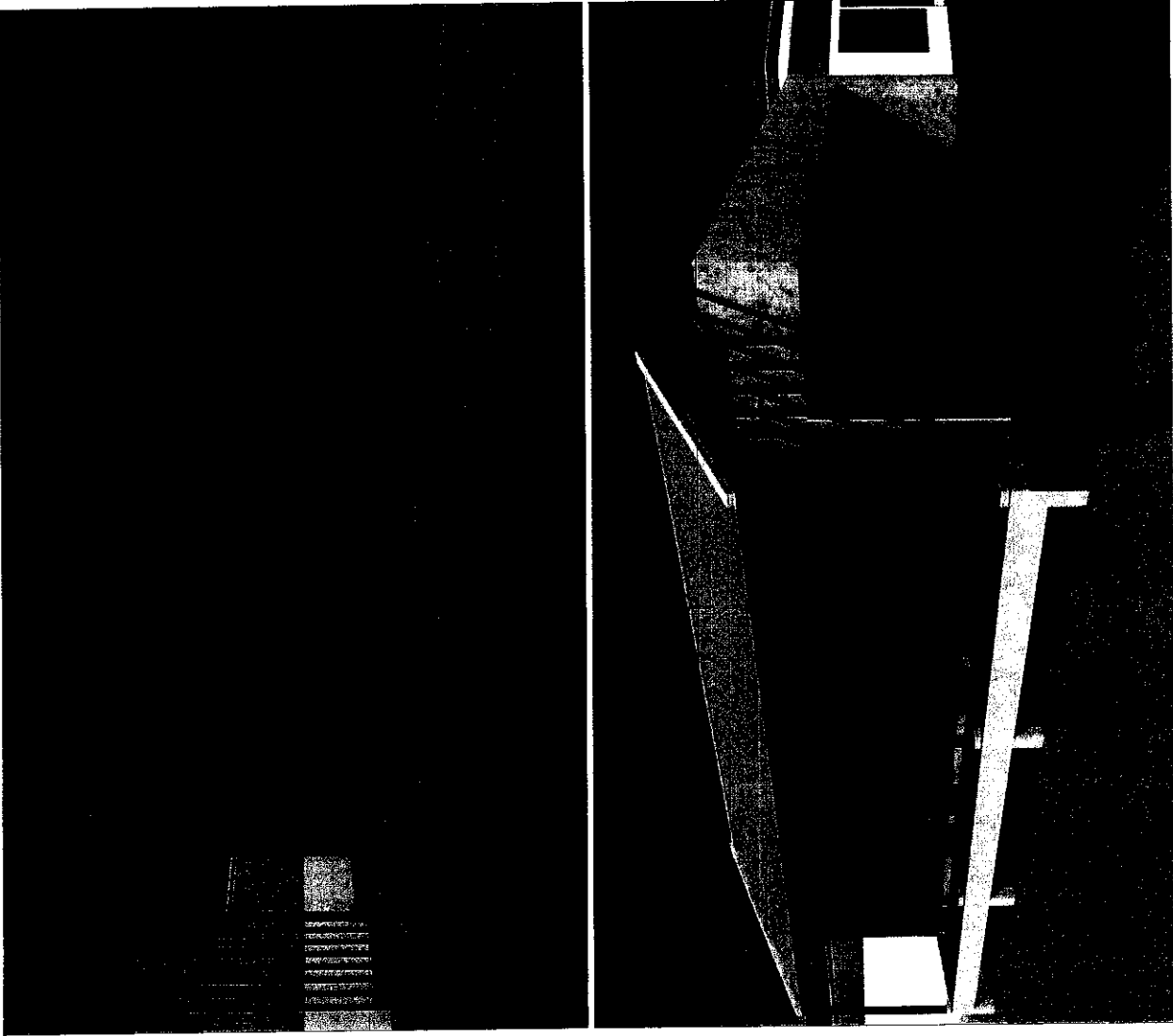

มหาวิทยาลัยราชภัฏเชียงราย CHIANG RAI RAJABHAT UNIVERSITY มหาวิทยาลัยราชภัฏเชียงราย ถนนพหลโยธิน ตำบลจันทนิเวศ อำเภอเมือง จังหวัดเชียงราย 57100 โทร. : (083) 778-003 FAX : (083) 778-001		PROJECT OWNER : PRESIDENT ผู้แทนมหาวิทยาลัยราชภัฏเชียงราย		PROJECT NAME : งานต่อเติมอาคารระดับชั้นศึกษา (ปริญญาโทและปริญญาเอก) อาคารวิทยาศาสตร์อาคารพัฒนาศึกษา		CHECKED BY วิชาชัย วัฒนชัย ผู้แทนมหาวิทยาลัยราชภัฏเชียงราย สังกัดคณะสถาปัตยกรรมศาสตร์		ARCHITECTS / DRAWING /สถาปนิก /สถาปนิก ก-ธก 2/481		CRRU Total P. 20
APPROVED BY ผู้แทนมหาวิทยาลัยราชภัฏเชียงราย		ARCHITECTS		STRUCTURAL ENGINEERS		ELECTRICAL ENGINEERS		ARCHITECTS / DRAWING		Current P. 18
										Print Date 28.9.66



มหาวิทยาลัยราชภัฏเชียงราย
 วิทยาลัยสถาปัตย์

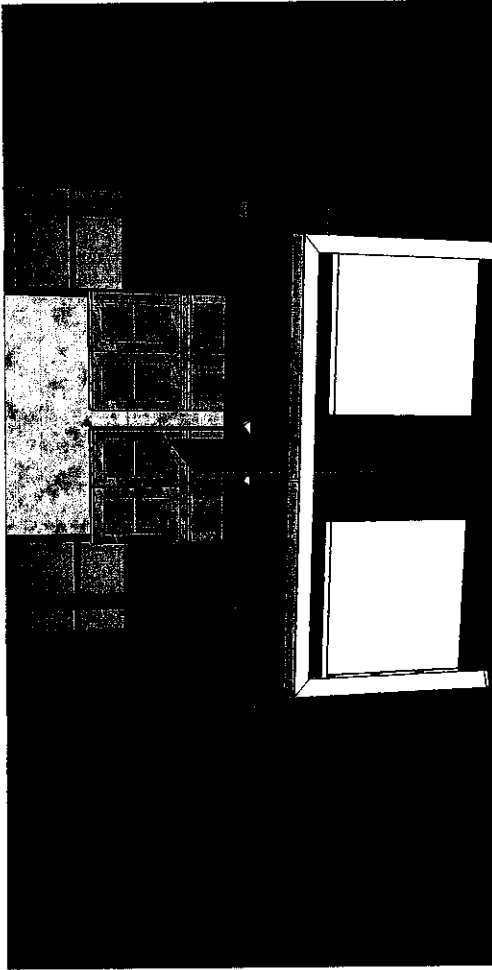
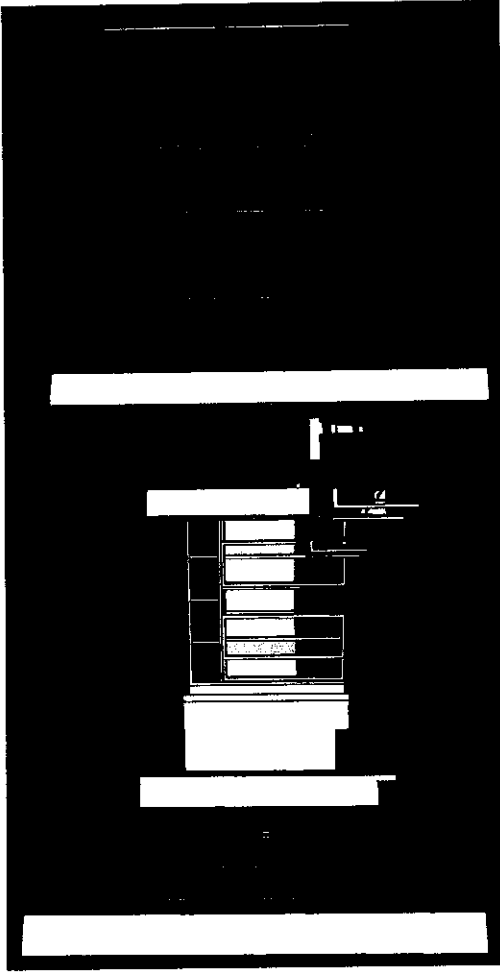
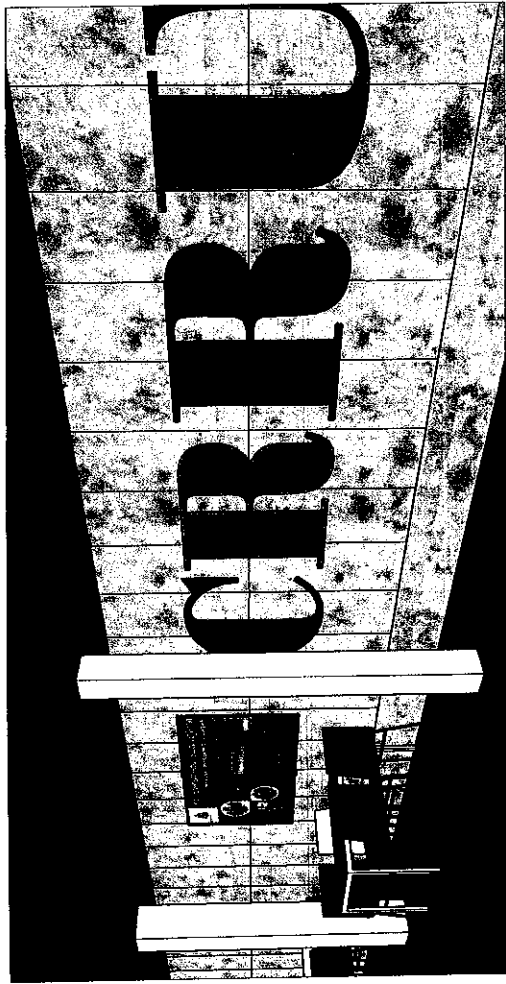

วิทยาลัยราชภัฏไชย
รือ

 <p>มหาวิทยาลัยราชภัฏไชย CHANG RAI RAJABHAT UNIVERSITY มหาวิทยาลัยราชภัฏไชย เลขที่ ๘ ถนนพหลโยธิน เชียงราย เชียงราย ๕๗๐๐๐ โทร : (๐๘๓) ๖๖๖-๖๖๖๖ TEL : (083) 774-004 FAX : (083) 774-001</p>	<p>PROJECT OWNER :</p> <p>PRESIDENT ผู้แทนมหาวิทยาลัย ราชภัฏไชย นายสุวิทย์ วัฒนชัย</p> <p>APPROVED BY ผู้แทนมหาวิทยาลัย ราชภัฏไชย นายสุวิทย์ วัฒนชัย</p>	<p>PROJECT NAME : งานออกแบบอาคารระดับมัธยมศึกษา (ปริญญาโทและปริญญาเอก) สาขาวิชาเทคโนโลยีการจัดการศึกษามหาวิทยาลัยราชภัฏไชย</p>	<p>CHECKED BY นายสุวิทย์ วัฒนชัย ผู้แทนมหาวิทยาลัยราชภัฏไชย</p>	<p>ARCHITECTS</p>	<p>STRUCTURAL ENGINEERS</p>	<p>ELECTRICAL ENGINEERS</p>	<p>ARCHITECTS / DRAWING นายสุวิทย์ วัฒนชัย</p>	<p>CRRU. Total P. 20 Current P. 19</p>
	<p>Print Date 28.9.66</p>							

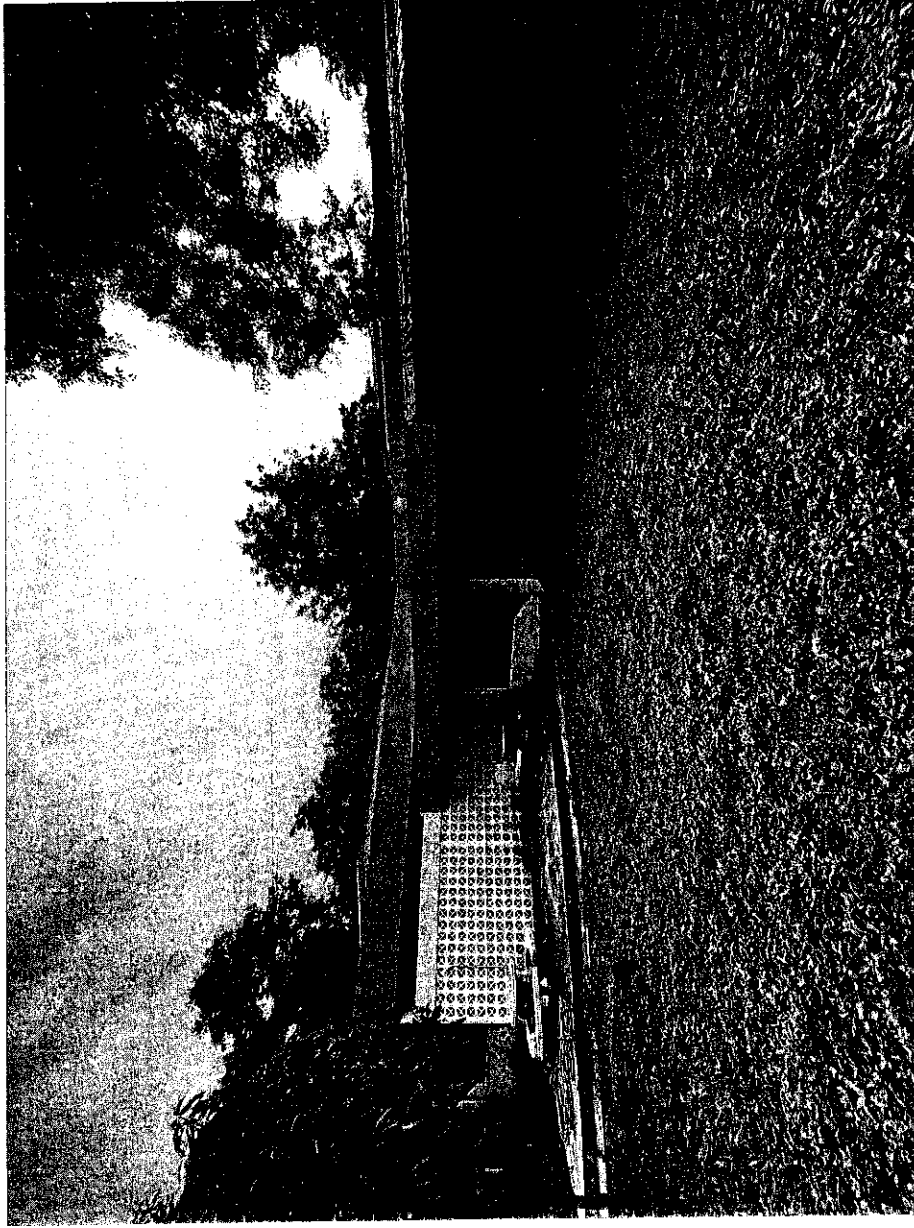

สาขาวิชาสถาปัตย์สถาปัตยกรรมนิเทศ

 <p>มหาวิทยาลัยราชภัฏเชียงราย CHANG RAI RAJABHAT UNIVERSITY มหาวิทยาลัยราชภัฏเชียงราย ถนนพหลโยธิน ตำบลเมืองเก่า อำเภอเมือง จังหวัดเชียงราย 57000 โทร : 0831 746000</p>	<p>PROJECT OWNER : PRESIDENT ผู้ช่วยศาสตราจารย์ ดร. ศาชัย ขุนโสง APPROVED BY ผู้ช่วยศาสตราจารย์ ดร. นภาพุฒิ พลใจหา รองอธิการบดี</p>	<p>PROJECT NAME : งานออกแบบอาคารระดับมัธยมศึกษา (ปรัญญาใหม่และปรัญญาเก่า) สาขาวิชาเกษตรศาสตร์และสัตวศาสตร์</p> <p>CHECKED BY นายชาติพล พันธ์ชัย ผู้อำนวยการกองบริการวิชาการ และงานวิจัยและแผนกพิเศษ</p>	<p>ARCHITECTS นายสุเมธ สว่าง หัวหน้าฝ่ายสถาปัตย์วิศวกรรม และสถาปัตย์กรรม</p>	<p>STRUCTURAL ENGINEERS</p>	<p>ELECTRICAL ENGINEERS</p>	<p>ARCHITECTS / DRAWING ภิกขุวิทย์ วังคำ น-๒๒ 21461</p>	<p>CRRU. Total P. 20 Current P. 20 Prasabha 28-3-66</p>
---	--	---	---	------------------------------------	------------------------------------	--	---